

huisstijlhandboek 2021

# BELS LIJNTJE

---



# INLEIDING

---

De richtlijnen in dit document vormen de leidraad voor iedereen die te maken heeft met de communicatie van Bels Lijntje. Ze leggen uit hoe je de verschillende elementen van de huisstijl moet gebruiken. De huisstijl is opgebouwd uit een aantal bouwstenen: het logo, de huisstijlkleuren, het lettertype, het gebruik van beelden enzovoort. Door het respecteren van de richtlijnen kunnen we een sterke, herkenbare communicatiestijl vastleggen voor een uniforme presentatie naar buiten toe.

Hoewel de huisstijl als uitgangspunt een eenduidige herkenbaarheid heeft, biedt deze voldoende ruimte aan mooie, creatieve toepassingen. Alles wordt geïllustreerd met voorbeelden om het duidelijk en makkelijk toepasbaar te maken.

Afwijkingen op de huisstijl kunnen worden besproken, maar zijn enkel toegelaten na een akkoord van de communicatiedienst.

# INHOUD

---

Inleiding .....	2
inhoud .....	3
<b>LOGO</b> .....	<b>4</b>
Basislogo bels lijntje .....	5
Basislogo bels lijntje .....	6
Sublogo's bels lijntje .....	7
Aangeleverde formaten.....	8
<b>KLEUREN</b> .....	<b>9</b>
Kleuren.....	10
<b>TYPOGRAFIE</b> .....	<b>11</b>
Primair lettertype .....	12
Secundair lettertype.....	13
<b>GRAFISCHE ELEMENTEN</b> .....	<b>14</b>
Patronen.....	15
Iconen.....	16
<b>VISUALS</b> .....	<b>17</b>
Beeldtaal.....	18
<b>WERKDOCUMENTEN</b> .....	<b>19</b>
Powerpoint.....	20
Wordsjabloon.....	21
verslag.....	22

<b>DRUKWERK</b> .....	<b>23</b>
Folder .....	24
Brochure .....	25
Infobord.....	26
<b>DIGITAAL</b> .....	<b>27</b>
Mailhandtekening .....	28
Website .....	29
Mailing.....	30
Sociale media .....	31
Sociale media .....	32
<b>EXTRA TOEPASSINGEN</b> .....	<b>33</b>
Stationary .....	34
Gadgets.....	35
<b>INFRASTRUCTUUR</b> .....	<b>36</b>
Kilometerpaal.....	37
Zitbank .....	39
Picknickbank .....	41
Ondergrond .....	41
Vuilnisbak .....	43
Fietssteun.....	45
Vlagpaal .....	47
Informatiebord .....	49
Situeringbord .....	49
Identificatiepaaltje.....	51
Banier Vlagpaal .....	53
Plaatsing.....	55

# LOGO



# BASISLOGO BELS LIJNTJE

---

## HET LOGO

Het logo bestaat uit twee elementen:

- Een beeldmerk
- De naam

Het logo is inzetbaar in alle media. De stijl die je kiest, is afhankelijk van de omgeving waarin het logo verschijnt. Om ervoor te zorgen dat de weergave van het logo steeds zo optimaal mogelijk is binnen de context, zijn er verschillende versies van het logo voorzien.

Dus of het logo nu verschijnt online, op tv, in print of op een scherm, je beschikt steeds over de ontwerpflexibiliteit om het logo aan te passen aan de juiste context.

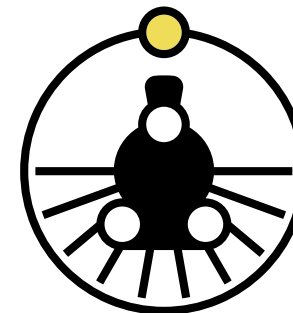
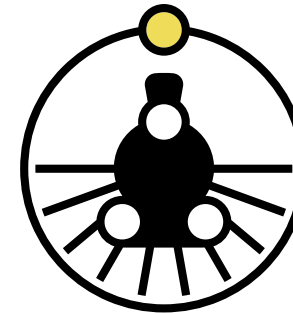

**BELS  
LIJNTJE**

## BASISLOGO BELS LIJNTJE

---

Om het logo voldoende te laten spreken is het belangrijk om witruimte te voorzien rondom het logo.

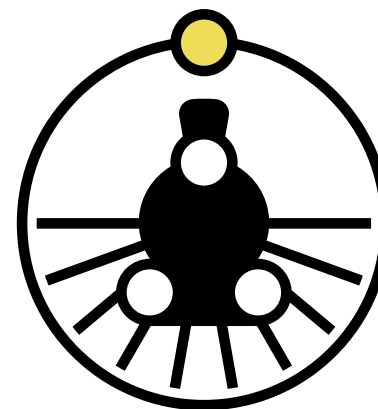

## SUBLOGO'S BELS LIJNTJE

---

Het logo is inzetbaar in alle media. De stijl die je kiest, is afhankelijk van de omgeving waarin het logo verschijnt. Om ervoor te zorgen dat de weergave van het logo steeds zo optimaal mogelijk is binnen de context, zijn er verschillende versies van het logo voorzien.

- 1** We gebruiken zo veel mogelijk deze versie van het logo.
- 2** We gebruiken deze versie enkel als we niet in kleur kunnen werken.
- 3** We gebruiken deze versie als het logo op een donkere achtergrond getoond moet worden.
- 4** We gebruiken deze versie enkel als we niet in kleur kunnen werken het logo op een donkere achtergrond getoond moet worden.



# AANGELEVERDE FORMATEN

---

## VECTORIËLE BESTANDEN (AI, PDF)

Vectoriële bestanden zijn bestanden die oneindig uitvergroot kunnen worden, zonder dat de kwaliteit ervan verloren gaat.

Dit is bij foto's niet het geval. Als je een foto uitvergroot, zal je op een bepaald ogenblik kleine blokjes beginnen waarnemen. Bij vector-tekeningen krijg je geen pixels te zien.

Deze bestanden zijn geschikt voor alle drukwerk (huisstijl, advertenties, ...), signalisatie, belettering, ...



## FOTO'S (JPG, PNG)

Voor foto's is JPG de beste keuze voor beelden op het internet.

Bij PNG-bestanden is ook een transparante achtergrond mogelijk.

Deze bestanden zijn handig als je bijvoorbeeld het logo wil gebruiken in een Word-document of PowerPointpresentatie. Ook voor webtoepassingen zijn ze ideaal.



# KLEUREN



# KLEUREN

---

## PRIMAIRE KLEUREN

Dit zijn de primaire kleuren voor de huisstijl van het Bels Lijntje. Deze kleuren worden gebruikt voor de logo's en zijn de hoofdkleuren voor de verdere communicatie producten

### GEEL

pantone: P 4-7 C  
rgb: R245 G223 B77  
hex: F5DF4D  
cmyk: C8 M7 Y78 K0

### ZWART

pantone:  
rgb: R0 G0 B0  
hex: 000000  
cmyk: C50 M40 Y40 K100

### WIT

pantone:  
rgb: R255 G255 B255  
hex: FFFFFFFF  
cmyk: C0 M0 Y0 K0

## SECUNDAIRE KLEUREN

Dit zijn steunkleuren die gebruikt kunnen worden doorheen de communicatie om extra accenten te leggen of zaken te accentueren.

### GROEN

pantone: P 157-8 C  
rgb: R157 G194 B34  
hex: 9DC222  
cmyk: C47 M2 Y98 K0

### BLAUW

pantone: P 106-5 C  
rgb: R108 G152 B208  
hex: 6C98D0  
cmyk: C61 M33 Y0 K0

### ROOD

pantone: P 45-6 C  
rgb: R234 G85 B67  
hex: EA5543  
cmyk: C0 M78 Y72 K0

### DONKERBLAUW

pantone: P 102-7 C  
rgb: R66 G76 B155  
hex: 424C9B  
cmyk: C86 M75 Y0 K0

### GRJS

pantone: P 75-1 C  
rgb: R245 G244 B244  
hex: F5F4F4  
cmyk: C8 M7 Y78 K0

# TYPOGRAFIE

---



# PRIMAIR LETTERTYPE

---

Vaccine Extra Bold is het font dat voor de koptekst van al het drukwerk en alle digitale toepassingen wordt gebruikt.

Bijvoorbeeld voor folders, flyers, brochures, websites, sociale media, ...

Arboria Book is het font dat voor de tekst van al het drukwerk en de digitale toepassingen wordt gebruikt.

Bijvoorbeeld voor folders, flyers, brochures, websites, sociale media, ...

## LET OP:

- Hou rekening met de leesbaarheid van de tekst.  
Zo is 9.5 de aanbevolen minimumgrootte.
- Onder de letters geen schaduw plaatsen

## Vaccine Extra Bold

---

**ABCDEFGHIJKLMNOPQRSTUVWXYZ  
abcdefghijklmnopqrstuvwxyz  
123456789.,:!( )-€**

## Arboria Book en Arbora Bold

---

ABCDEFGHIJKLMNOPQRSTUVWXYZ  
abcdefghijklmnopqrstuvwxyz  
123456789.,:!( )-€

**ABCDEFGHIJKLMNOPQRSTUVWXYZ  
abcdefghijklmnopqrstuvwxyz  
123456789.,:!( )-€**

# SECUNDAIR LETTERTYPE

---

Omdat niet op iedere computer de primaire lettertypes Vaccine Extra Bold en Arboria Book zijn geïnstalleerd, gebruiken we voor Office-toepassingen Georgia & Arial. Dit is een standaardfontfamilie, beschikbaar op elke computer.

## Georgia Bold

---

**ABCDEFGHIJKLMNOPQRSTUVWXYZ  
abcdefghijklmnopqrstuvwxyz  
123456789.,:;!()-€**

## Arial en Arial Bold

---

ABCDEFGHIJKLMNOPQRSTUVWXYZ  
abcdefghijklmnopqrstuvwxyz  
123456789.,:;!()-€

**ABCDEFGHIJKLMNOPQRSTUVWXYZ  
abcdefghijklmnopqrstuvwxyz  
123456789.,:;!()-€**

# GRAFISCHE ELEMENTEN

---



# PATRONEN

---

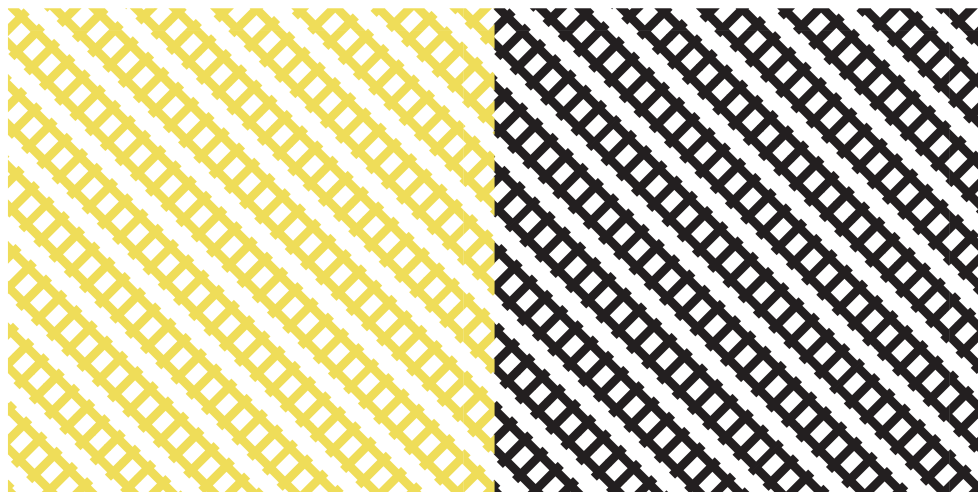

TOEGEPAST:

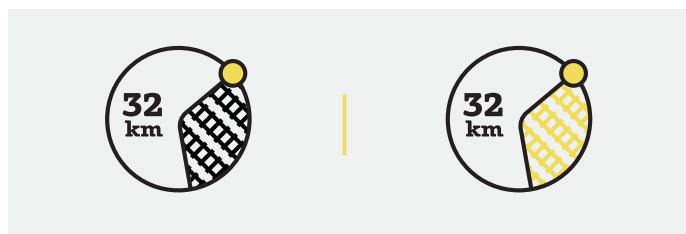

# ICONEN

---

BELS LJNTJE



NATUURGEBIED



PICKNICK



HORECA



GRENS



CAMPING

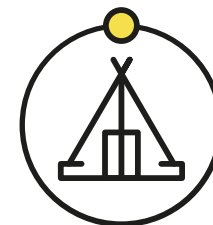

B&B / LOGIES



SPEELTUIN

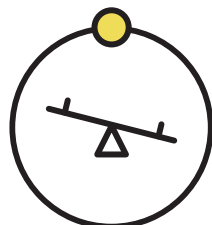

SPOORVERLEDEN

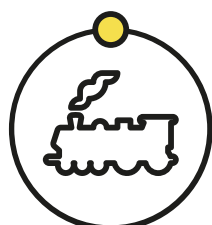

UITZICHTPUNT

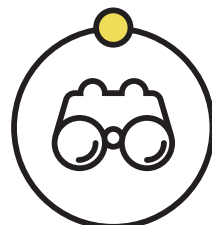

MUSEUM



# VISUALS

---



# BEELDTAAL

---

## KWALITEIT

Foto's en audiovisuele media die niet getuigen van een goede kwaliteit, moeten worden vermeden. Het materiaal is niet doorsnee en voor de hand liggend. Het is verrassend en prikkelt door een ongewone focus, verschillende perspectieven en invalshoeken, en door contrasten. We verkiezen het gebruik van kleurenfotografie. Ook kan bij een kleurenfoto, waarbij het contrast tussen voor- en achtergrond voldoende is, gekozen worden om de achtergrond van kleurcontrast of -scherpte te ontdoen, al dan niet in nabewerking

## RESOLUTIE

Door de opkomst van digitale media vergeten we vaak de goede resoluties op te zoeken. Voor drukwerk verkiezen we 300 dpi op eindformaat. Dus een foto die afgedrukt wordt op A4-formaat heeft  $\pm 8,75$  miljoen pixels ( $\pm 3500$  pixels x  $2500$  pixels). Enkel voor grotere afdrukken, bij posters of billboards, kunnen we met een lagere dpi werken.



# WERKDOCUMENTEN

---



# POWERPOINT

PowerPoint presentatie:

Master template voorzien van verschillende pagina's.

**TITEL KOMT HIER**  
Subtitel komt hier



1

**INHOUDSTAFEL**

1. Hier komt titel 1
2. Hier komt titel 2
3. Hier komt titel 3
4. Hier komt titel 4
5. Hier komt titel 5





2

**"HIER KOMT EEN QUOTE"**  
- Auteur



**Hier komt een titel**  
Hier komt een ondertitel

Lorem ipsum dolor sit amet, consectetur adipiscing elit.  
 Ut wisi enim ad minim veniam, quis nostrud exerci tation ullamcorper suscipit lobortis nisi ut aliquip ex ea commodo consequat.



12

**Cirkel grafiek**  
Hier komt een ondertitel

Lorem ipsum dolor sit amet, consectetur adipiscing elit.  
 Ut wisi enim ad minim veniam, quis nostrud exerci tation ullamcorper suscipit lobortis nisi ut aliquip ex ea commodo consequat.



1e kwart 2e kwart 3e kwart 4e kwart



16

# WORDSJABLOON

## BRIEF

Brieftemplate voor briefwisseling.



# VERSLAG

Word template voor verslagen

**BELS LIJNTJE**  
**TITEL VERSLAG**

—

Lorem ipsum dolor sit amet, consectetur adipiscing elit, sed do eiusmod tempor incididunt ut labore et dolore magna aliqua.

  
**BELS LIJNTJE**

Bels Lijntje – Grote Markt 44 – 2300 Turnhout  
T +32 14 40 82 67 – info@belslijntje.be – www.belslijntje.be

Bels Lijntje | Lorem ipsum dolor sit amet | 13-08-2021

**1. Titel niveau 1**

**1.1. Titel niveau 2**

Lorem ipsum dolor sit amet, consectetur adipiscing elit, sed do eiusmod tempor incididunt ut labore et dolore magna aliqua. Nunc facilis morbi tempus iaculis. Proin gravida hendrerit lectus a. Auctor neque vitae tempus quam pellentesque.

Viverra suspendisse potenti nullam ac tortor vitae purus. Ac tortor dignissim convallis aenean et tortor. Amet risus nullam eget felis eget nunc lobortis. Ullamcorper velit sed ullamcorper morbi tincidunt ornare massa eget. Aliquam purus sit amet luctus venenatis lectus. Faucibus ornare suspendisse sed nisi lacus sed viverra tellus in. Putrum quisque non tellus orci ac auctor augue mauris. Odio aenean sed adipiscing diam donec adipiscing tristique risus. Suspendisse interdum consectetur libero id faucibus nisi tincidunt eget. At auctor urna nunc id cursus. Phasellus vestibulum lorem sed risus ultricies tristique nulla. Tempus imperdiet nulla malesuada pellentesque elit eget gravida cum sociis. Dui vivamus arcu felis bibendum. In ornare quam viverra orci sagittis.

Aliquam purus sit amet luctus venenatis lectus. Faucibus ornare suspendisse sed nisi lacus sed viverra tellus in. Putrum quisque non tellus orci ac auctor augue mauris. Odio aenean sed adipiscing diam donec adipiscing tristique risus. Suspendisse interdum consectetur libero id faucibus nisi tincidunt eget.

Phasellus vestibulum lorem sed risus ultricies tristique nulla. Tempus imperdiet nulla malesuada pellentesque elit eget gravida cum sociis. Dui vivamus arcu felis bibendum. In ornare quam viverra orci sagittis.

**1.1.1. Titel niveau 3**

**Subtitel niveau 4**

- Bullet item eerste niveau
  - Bullet item 2de niveau
    - 2<sup>de</sup> lijn
    - Bullet item
    - Bullet item
- Bullet item
  - Test

**2. Titel niveau 1**

**2.1. Titel niveau 2**

Lorem ipsum dolor sit amet, consectetur adipiscing elit, sed do eiusmod tempor incididunt ut labore et dolore magna aliqua. Nunc facilis morbi tempus iaculis. Proin gravida hendrerit lectus a. Auctor neque vitae tempus quam pellentesque.

Viverra suspendisse potenti nullam ac tortor vitae purus. Ac tortor dignissim convallis aenean et tortor. Amet risus nullam eget felis eget nunc lobortis. Ullamcorper velit sed

3/5

# DRUKWERK

---



# FOLDER

---

Voor zowel de folder als de brochure is er een standaard template voorzien. Op basis van deze bestanden kunnen deze naar wens ingevuld worden.

Let op: deze bestanden zijn niet in Office opgemaakt maar in Adobe Indesign en dienen dan ook in dit programma aangepast te worden.

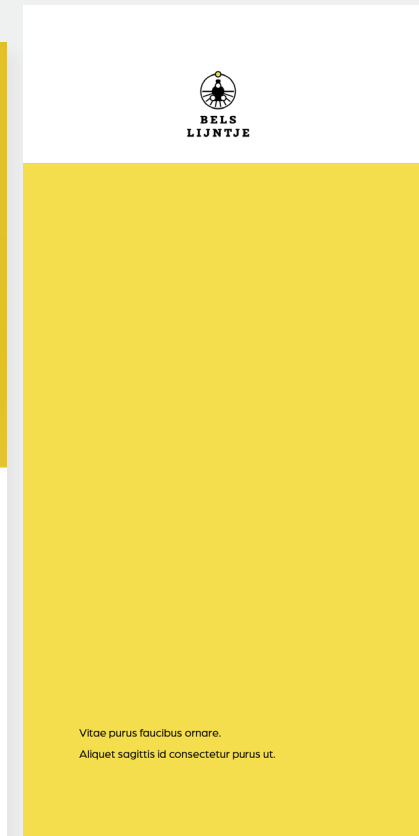
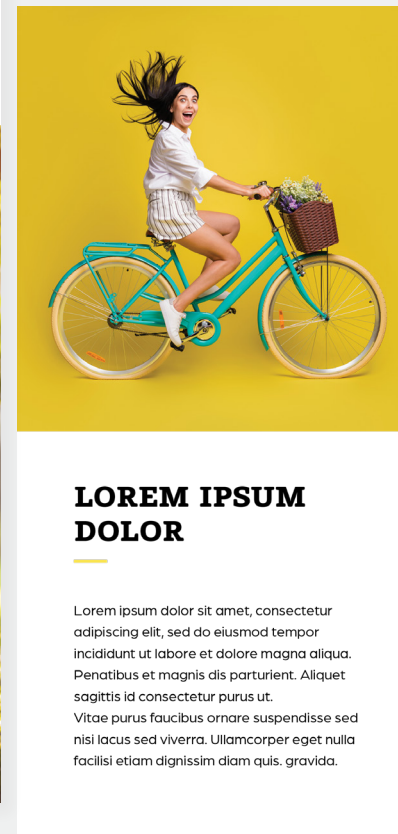
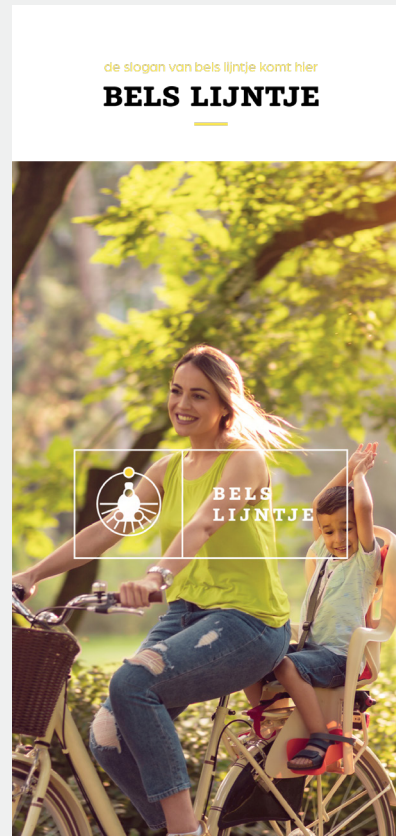

# BROCHURE

de slogan van bels lijntje komt hier  
**BELS LIJNTJE**



## LOREM IPSUM DOLOR

Lorem ipsum dolor sit amet, consectetur adipiscing elit, sed do eiusmod tempor incididunt ut labore et dolore magna aliqua. Penatibus et magnis dis parturient. Aliquet sagittis id consectetur purus ut. Vitae purus faucibus ornare suspendisse sed nisi lacus sed viverra. Ullamcorper eget nulla facilisi etiam dignissim diam

quis. Tempus iaculis urna id volutpat lacus laoreet non curabitur gravida. Lacus sed turpis tincidunt id aliquet risus feugiat in ante.

### Ullamcorper velit

Ullamcorper velit sed ullamcorper morbi tincidunt ornare massa eget egestas. Mauris vitae ultricies leo integer malesuada nunc vel eget gravida cum sociis natoque penatibus et magnis. Facilisis volutpat est velit egestas dui id ornare.

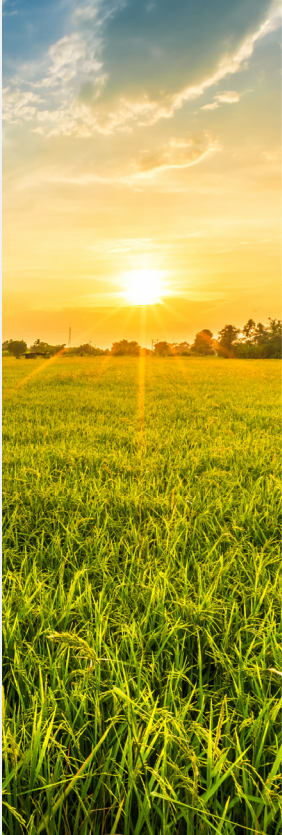

## LOREM IPSUM DOLOR

Lorem ipsum dolor sit amet, consectetur adipiscing elit, sed do eiusmod tempor incididunt ut labore et dolore magna aliqua. Penatibus et magnis dis parturient. Aliquet sagittis id consectetur purus ut. Vitae purus faucibus ornare suspendisse sed nisi lacus sed viverra. Ullamcorper eget nulla facilisi etiam dignissim diam quis. Tempus iaculis urna id volutpat lacus laoreet non curabitur gravida. Lacus sed turpis tincidunt id aliquet risus feugiat in ante.

Ullamcorper velit sed ullamcorper morbi tincidunt ornare massa eget egestas. Mauris vitae ultricies leo integer malesuada nunc vel eget gravida cum sociis natoque penatibus et magnis. Facilisis volutpat est velit egestas dui id ornare. Placerat dui ultricies lacus sed. Phasellus vestibulum lorem sed risus ultricies tristique nulla aliquet enim.

# INFOBORD

Enkele voorstellen voor de infoborden langs het Bels Lijntje. De infoborden zijn bedoeld om extra uitleg te geven over de geschiedenis van de historische spoorlijn en gebouwen.

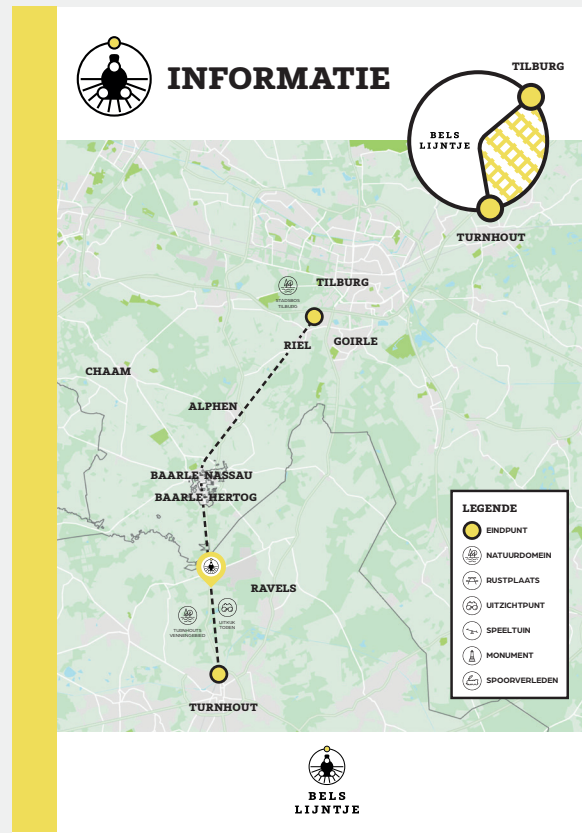

## LOREM IPSUM DOLOR

### Lorem ipsum dolor sit amet

Diam volutpat commodo sed egestas egestas fringilla. Lacus sed turpis tincidunt id aliquet risus. Enim praesent elementum facilisis leo. Hac habitasse platea dictumst vestibulum rhoncus est pellentesque elit ullamcorper.

Sem fringilla ut morbi tincidunt. Est ullamcorper eget nulla facilisi etiam dignissim diam quis enim. Id cursus metus aliquam eleifend mi. Eu facilisis sed odio morbi quis commodo odio aenean sed. Orci eu lobortis elementum nibh tellus molestie nunc. Sapien et ligula ullamcorper malesuada. Ipsum a arcu cursus vitae congue mauris rhoncus.

Diam volutpat commodo sed egestas egestas fringilla. Lacus sed turpis tincidunt id aliquet risus. Enim praesent elementum facilisis leo. Hac habitasse platea dictumst vestibulum rhoncus est pellentesque elit ullamcorper.

Eu facilisis sed odio morbi quis commodo odio aenean sed.

### Lorem ipsum dolor sit amet

Diam volutpat commodo sed egestas egestas fringilla. Lacus sed turpis tincidunt id aliquet risus. Enim praesent elementum facilisis leo. Hac habitasse platea dictumst vestibulum rhoncus est pellentesque elit ullamcorper.

Sem fringilla ut morbi tincidunt. Est ullamcorper eget nulla facilisi etiam dignissim diam quis enim. Id cursus metus aliquam eleifend mi. Eu facilisis sed odio morbi quis commodo odio aenean sed.

Orci eu lobortis elementum nibh tellus molestie nunc. Sapien et ligula ullamcorper malesuada.

Diam volutpat commodo sed egestas egestas fringilla. Lacus sed turpis tincidunt id aliquet risus. Enim praesent



# DIGITAAL

---



# MAILHANDTEKENING

---

Voorstel voor handtekening, in te stellen in uw mailclient, mits beschikbaarheid van mailaccounts.



**Bels Lijntje**

Grote Markt 44 - 2300 Turnhout  
T +32 14 40 82 67

[www.belslijntje.be](http://www.belslijntje.be)



# WEBSITE

---

Een fris ogende website die de stijl van het Bels Lijntje uitstraalt.

Er is een uitgebreid ontwerp voorzien in de huisstijlbestanden.

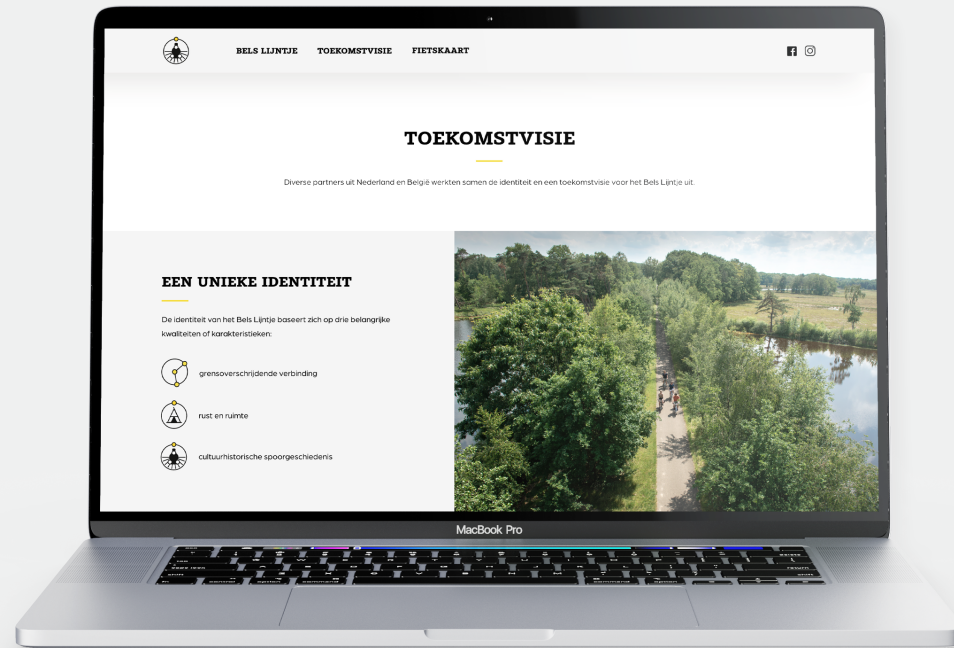

# MAILING

---

Voorstel voor een mailingtemplate dat als sjabloon ingesteld kan worden in een mailingsysteem zoals bv. Mailchimp.



**BELS  
LIJNTJE**





de slogan van bels lijntje komt hier

## MAILING TEMPLATE

---

Het Bels Lijntje is door velen gekend als het rechtstreekse fietspad tussen Turnhout en Tilburg. Maar vroeger raasde er een trein over dit traject. Het tracé vormde het Nederlandse deel van Spoorlijn 29. Sinds het einde van de twintigste eeuw is het Bels Lijntje een fietsroute.





Op 1 oktober 1867 opende de spoorlijn van Tilburg naar Turnhout. Zowel de aanleg als de exploitatie gebeurde door Grand Central Belge. Hierdoor werd de spoorlijn in de (Noord-Brabantse) volksmond 'Bels Lijntje' genoemd.

Grand Central Belge had grootse plannen met de lijn. Het zou het spoor voor internationaal goederenverkeer tussen Nederland en België worden. Logisch, want het traject lag erg centraal. Maar al vanaf de beginjaren was er weinig personen- en goederenvervoer. De spoorlijn werd een lokale lijn en het personenvervoer werd al in 1872 beperkt om in 1934 helemaal te stoppen. Ook het goederenvervoer ging bergaf en werd in 1960 stopgezet.

Toerisme & UIT  
Grote Markt 44  
2300 Turnhout  
014 44 33 55

toerisme@turnhout.be  
Vandaag open van 09 tot 16.30 uur  
Morgen open van 09 tot 16.30 uur  
[Alle openingsuren](#)

# SOCIALE MEDIA

Visuele stijl doorgetrokken naar berichten voor verschillende sociale media kanalen.



# SOCIALE MEDIA

Ook doortrekken bij verhalen om engagement te creëren bij het doelpubliek

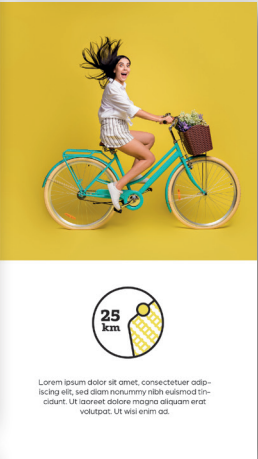

## EXTRA TOEPASSINGEN

---



# STATIONARY

Opmaak voor brieven, enveloppen en  
visitekaartjes

enveloppen

briefhoofd

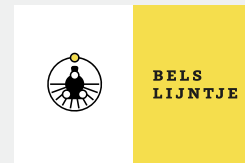

naamkaartjes



t.v. Voornaam Naam  
Heizijde 51  
2300 Turnhout

Grote Markt 44,  
2300 Turnhout  
T +32 14 40 82 67  
info@belslijntje.be

Onderwerp  
Lorem Ipsum

Beste,

At vero eos et accusamus et iusto odio dignissimos ducimus qui blanditiis praesentium voluptatum deleniti atque corrupti quos dolores et quas molestias excepturi sint occaecati cupiditate non provident, similique sunt in culpa qui officia deserunt mollitia animi, id est laborum et dolorum fuga. Et harum quidem rerum facilis est et expedita distinctio. Nam libero tempore, cum soluta nobis est eligendi optio cumque nihil impedit quo minus id quod maxime placeat facere possimus, omnis voluptas assumenda est, omnis dolor repellendus. Temporibus autem quibusdam et aut officiis debitis aut rerum necessitatibus saepe eveniet ut et voluptates repudiandae sint et molestiae non recusandae. Itaque earum rerum hic tenetur a sapiente delectus, ut aut reiciendis voluptatibus maiores alias consequatur aut perferendis doloribus asperiores repellat.

Sed ut perspiciatis unde omnis iste natus error sit voluptatem accusantium doloremque laudantium, totam rem aperiam, eaque ipsa quae ab illo inventore veritatis et quasi architecto beatae vitae dicta sunt explicabo. Nemo enim ipsam voluptatem quia voluptas sit aspernatur aut odit aut fugit, sed quia consequatur magni dolores eos qui ratione voluptatem sequi nesciunt. Neque porro quisquam est, qui dolorem ipsum quia dolor sit amet, consectetur, adipisci velit, sed quia non numquam eius modi tempora incidunt ut labore et dolore magnam aliquam quaerat voluptatem. Ut enim ad minima veniam, quis nostrum exercitationem ullam corporis suscipit laboriosam, nisi ut aliquid ex ea commodi consequatur? Quis autem vel eum iure reprehenderit qui in ea voluptate velit esse quam nihil molestiae consequatur, vel illum qui dolorem eum fugiat quo voluptas nulla pariatur.

# GADGETS

---

Herkenbaarheid is key. Daarom is het interessant om een mooie, coherente visuele stijl door te trekken naar verschillende toepassingen.

Hulp nodig? Aarzel niet om ons te contacteren.



# INFRASTRUCTUUR

---



# KILOMETERPAAL

Dit betreft het betonnen vierkanten paaltje voor het aangeven van de locatie + aantal km op het traject. Zij worden langs 1 kant van het Bels Lijntje geplaatst en tweezijdig bedrukt (voor beide rijrichtingen 1 bedrukking)

Paaltje 0 staat aan het station van Turnhout. Het laatste paaltje staat aan het station van Tilburg. Zo was het vroeger ook bij de originele spoorlijn. Het traject dat deze paaltjes volgt is het traject van het huidige fietspad, dit varieert soms lichtjes van het oorspronkelijke traject. Door de beperkte breedte van het fietspad, is het voldoende om de paaltjes langs 1 kant van de weg te plaatsen om voor beide richtingen duidelijk zichtbaar te zijn en overbeboording te vermijden.



Per kilometer verschuift de gele bol (bij benadering) mee op het traject.

Formaat plaatje: **10cm** (laag cutcontour in bestand)

Formaat binnencirkel graphic: **8cm**

Font: **Vaccine ExtraBold**

Bestand: **20210928-BL-KM-10cm-cutcontour.ai**

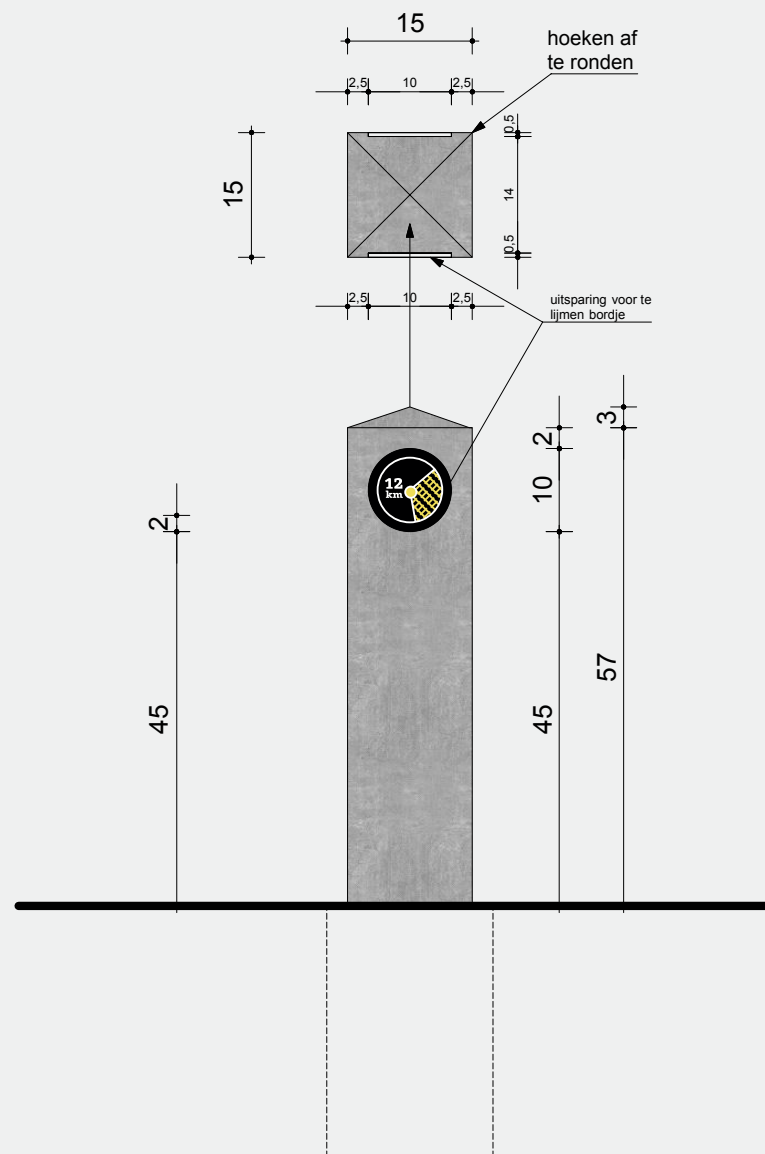

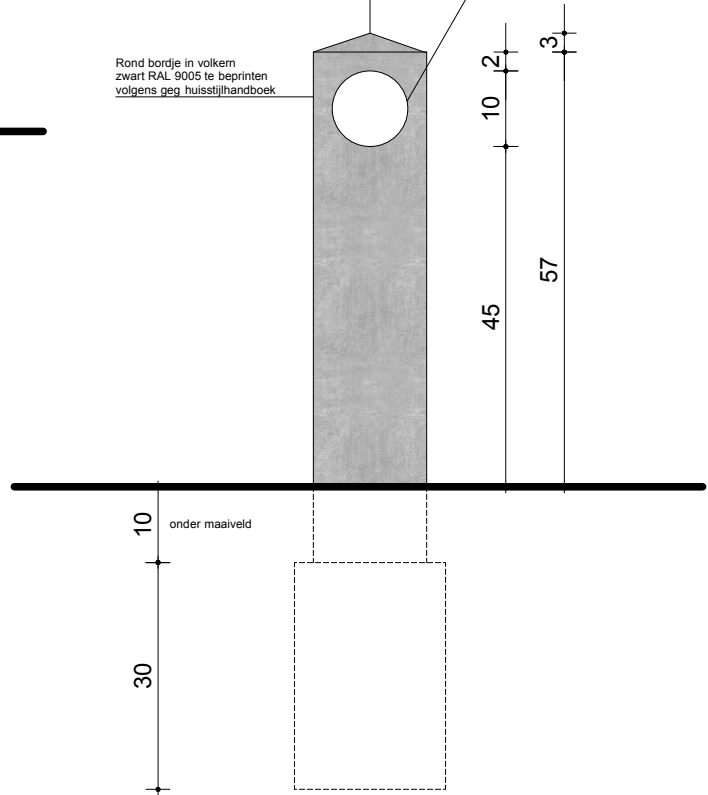
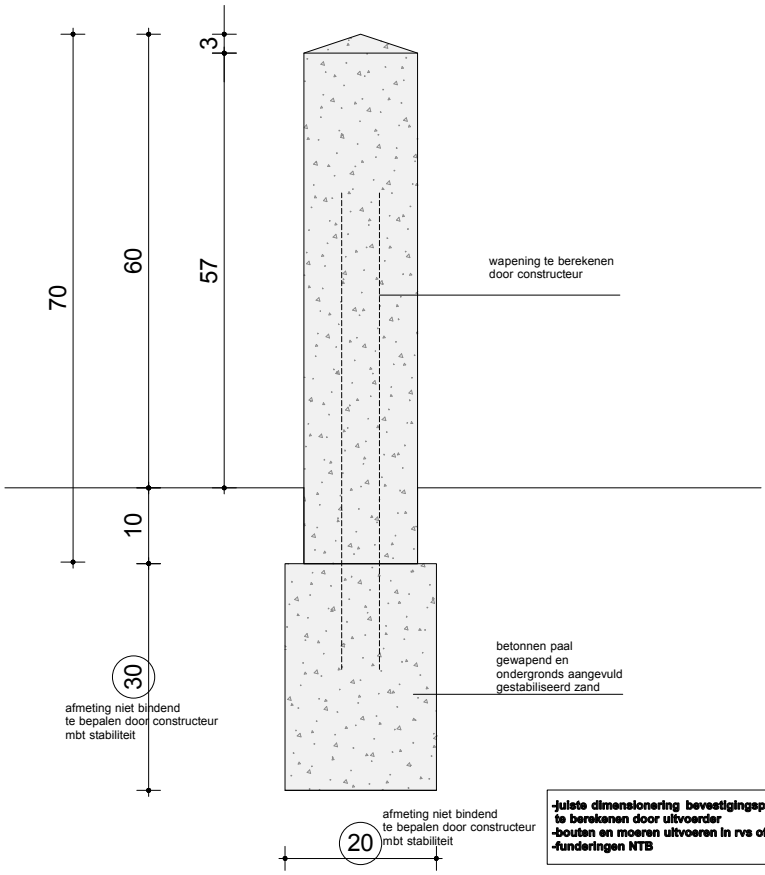
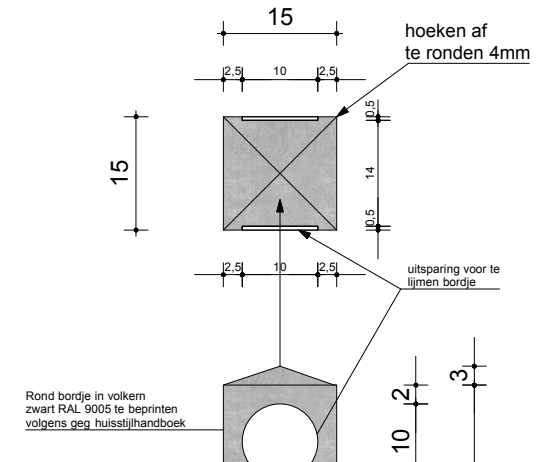
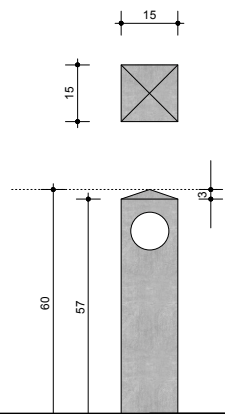
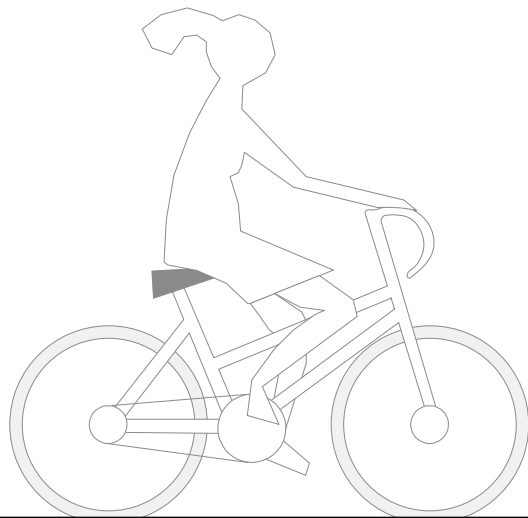

**-juiste dimensionering bevestigingspunten/bouten/moeren en stabiliteit te berekenen door uitvoerder**  
**-bouten en moeren uitvoeren in rvs of thermisch verzinkt**  
**-funderingen NTB**

alle maatvoering in centimeters

# KILOMETERPAAL BELS LIJNTJE

SCHAAL 1/10, 1/5

# ZITBANK

---

Dit betreft een alleenstaande bank zonder tafel vervaardigd in cortenstaal, beton en hout.



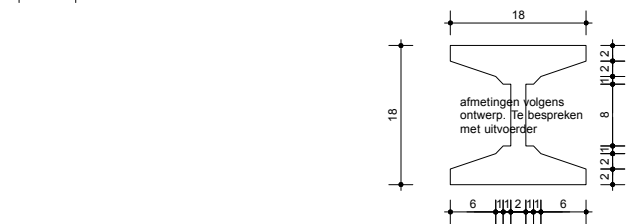
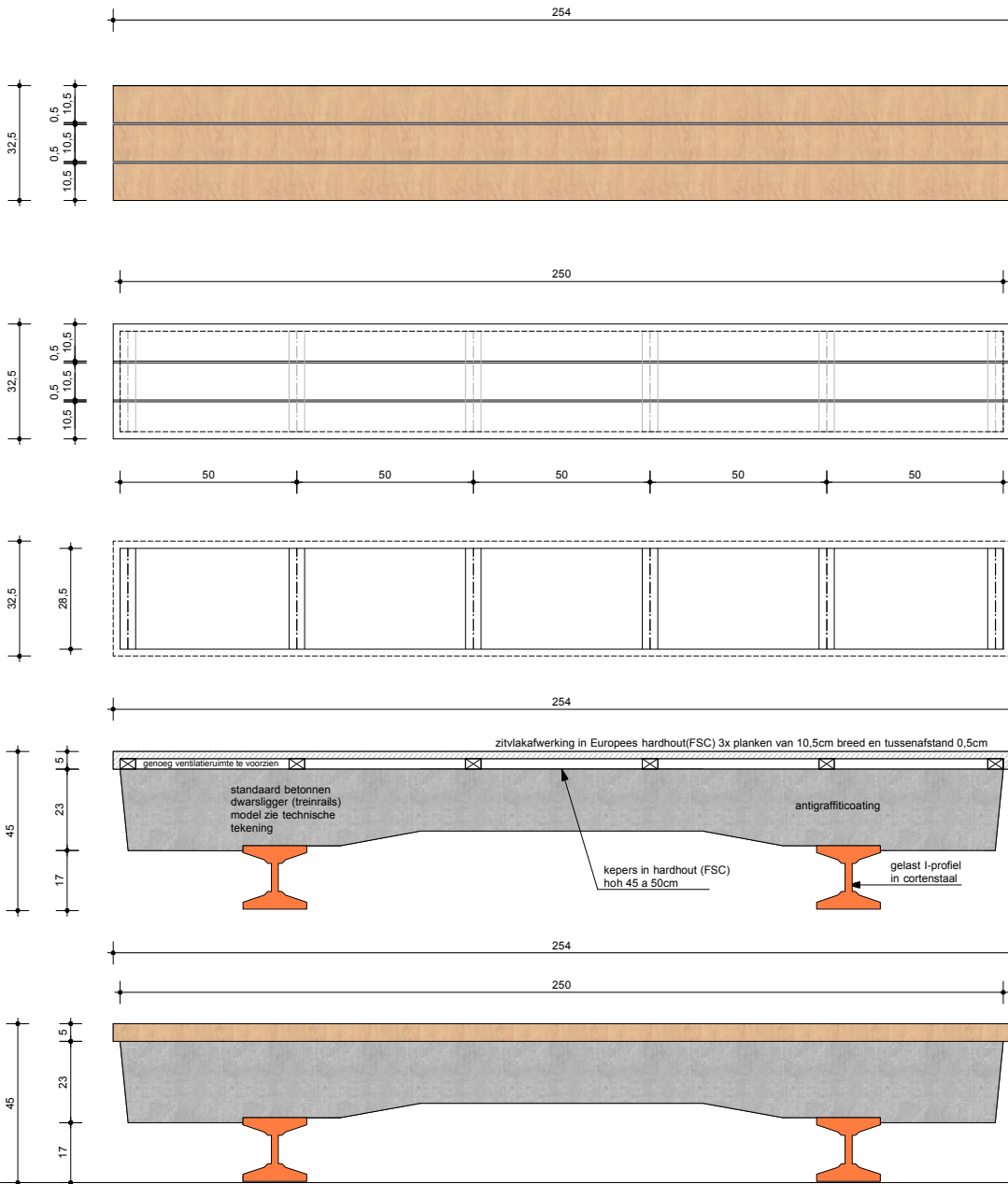

**juiste dimensionering bevestigingspunten/bouten/moeren en stabiliteit te berekenen door uitvoerder**  
**bouten en moeren uitvoeren in rvs of thermisch verzinkt**  
**funderingen NTB**

GROOTTE BETONPLAAT IS OOK AFHANKELIJK VAN DE SITUATIE

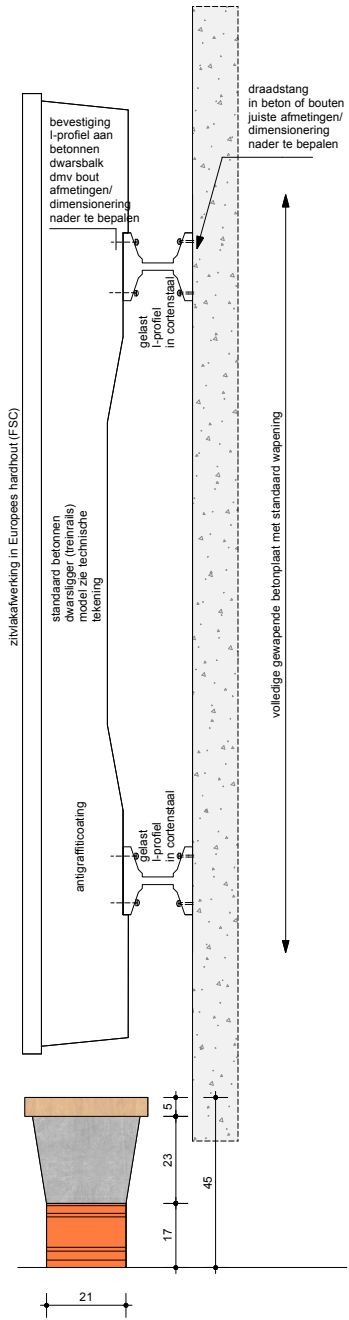
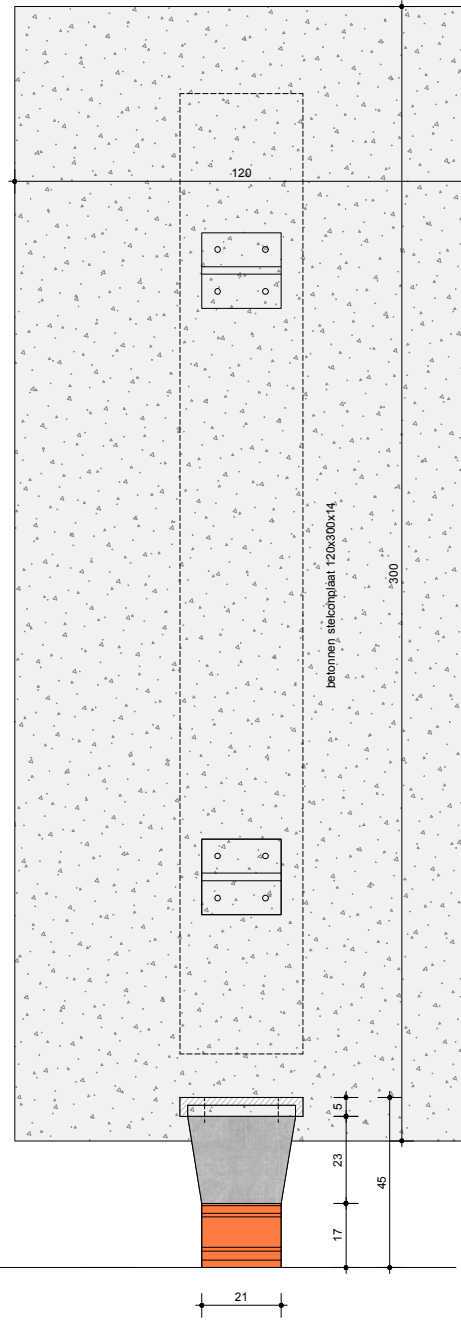

alle maatvoering in centimeters

**ZITBANK BELS LIJNTJE**

SCHAAL 1/10

atelier  
20+03

## PICKNICKBANK

---

Dit betreft 2 zitbanken met een tafel vervaardigd in cortenstaal, beton en hout

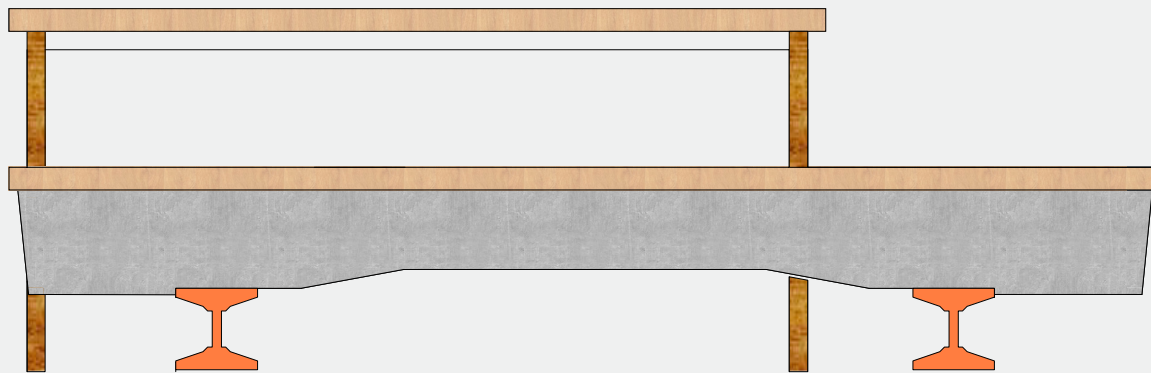

## ONDERGROND

---

Dit betreft een rechthoekige ondergrond onder de picknickbank in beton.

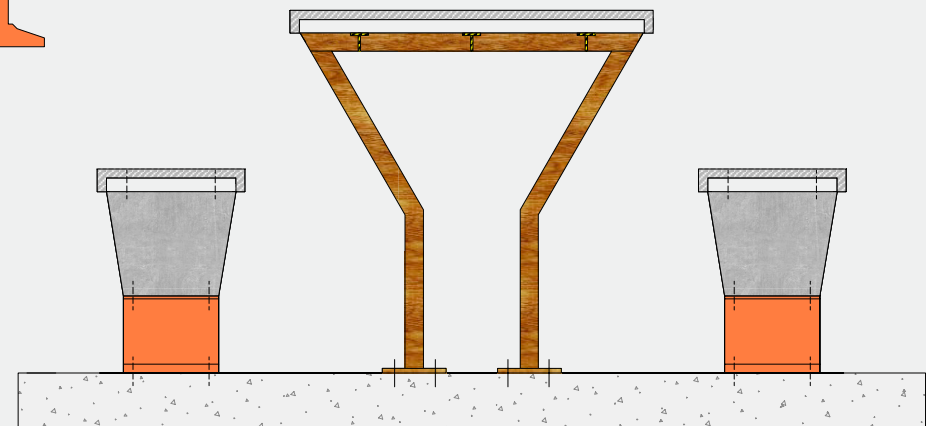

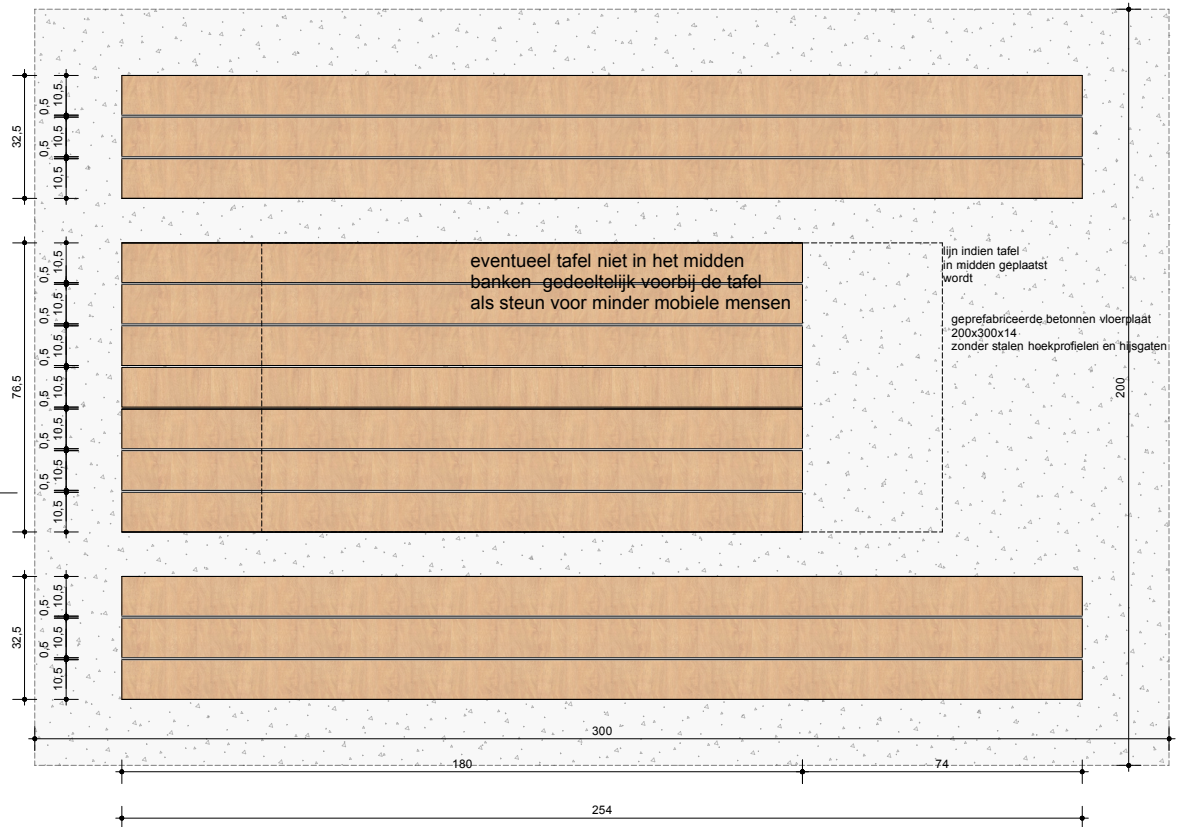
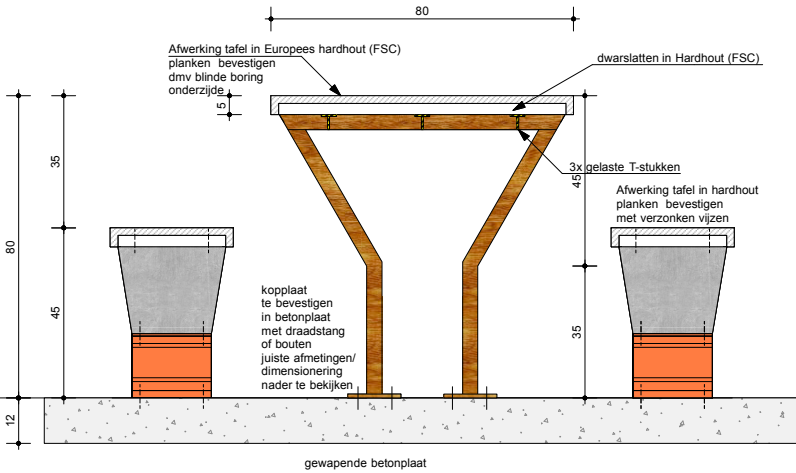
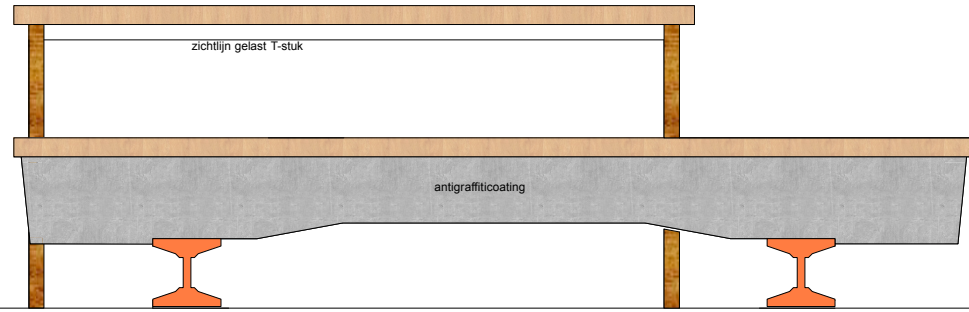
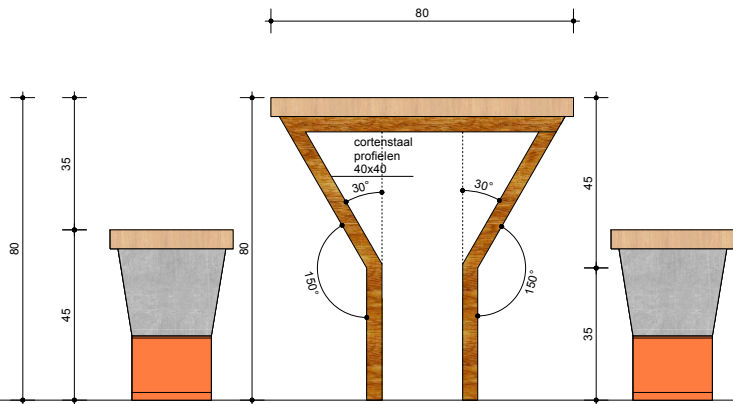

-jultse dimensionering bevestigingspunten/bouten/moeren en stabiliteit te berekenen door uitvoerder  
 -bouten en moeren uitvoeren in rvs of thermisch verzinkt  
 -funderingen NTB

alle maatvoering in centimeters

**PICKNICKBANK BELS LIJNTJE**

SCHAAL 1/10

atelier  
 20+03

# VUILNISBAK

---

Dit betreft een uniforme vuilnisbak die qua afmetingen en voorwaarden is afgestemd op de noden van de desbetreffende gemeenten.

De gemeenten kiezen zelf of ze voor de huisstijl van het Bels Lijntje gaan bij het plaatsen van een vuilnisbak of niet. Dit omdat sommige gemeenten reeds een uniforme vuilnisbak hanteren op hun grondgebied.



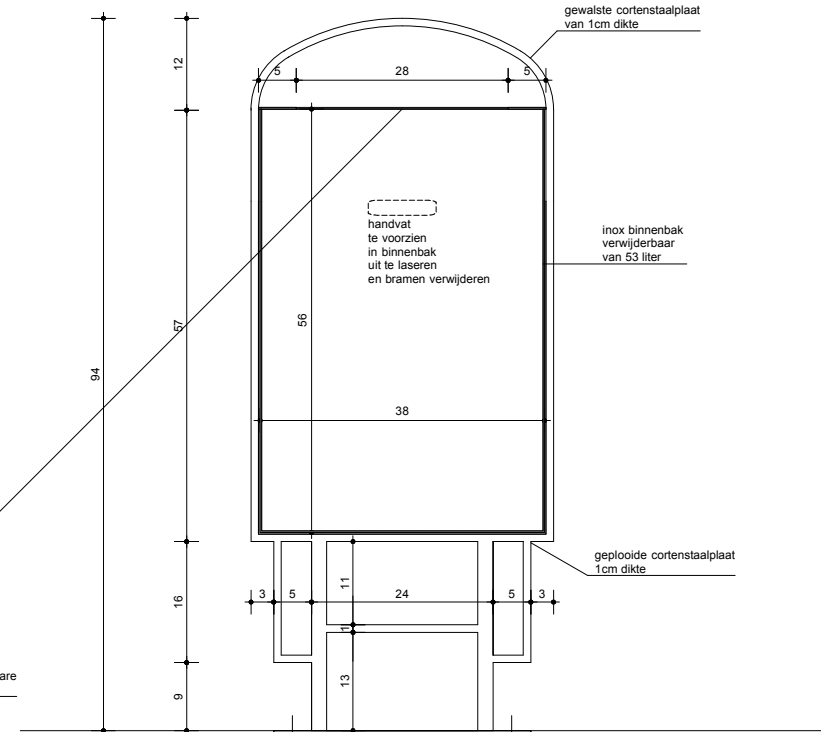
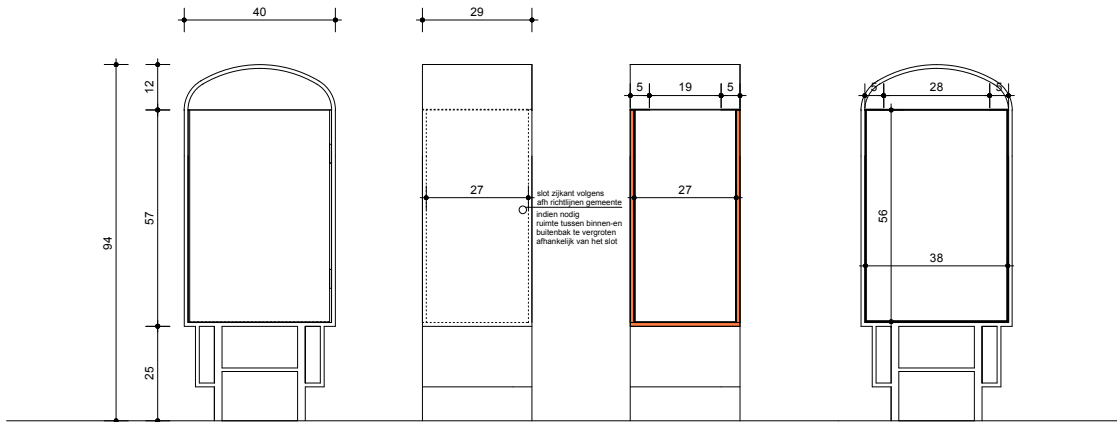

**PRINCIPE VUILBAK GEBASEERD OP  
TYPE PRAX VAN VVS STRAATMEUBILAIR**

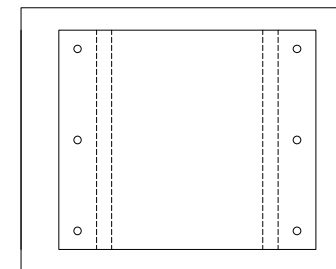
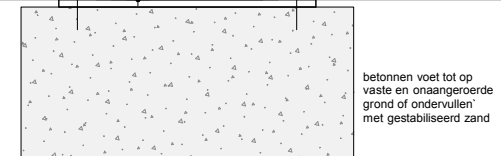
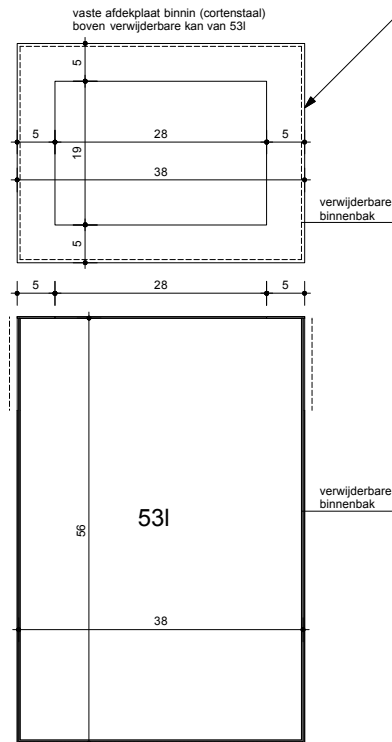
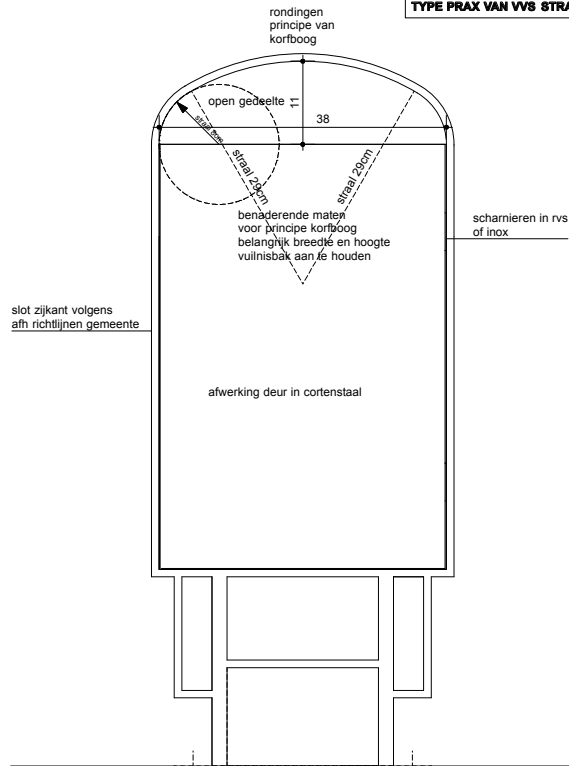

-juiste dimensionering bevestigingspunten/bouten/moeren en stabiliteit  
te berekenen door uitvoerder  
-bouten en moeren uitvoeren in rvs of thermisch verzinkt  
-funderingen NTB

alle maatvoering in centimeters

**VUILNISBAK BELS LIJNTJE**

atelier  
20+03

SCHAAL 1/10, 1/5

# FIETSSTEUN

---

Dit betreft een cortenstalen gebogen frame voor het vastmaken van fietsen.

Het plaatsen van een fietssteun langs het Bels Lijntje dient in de huisstijl te gebeuren.



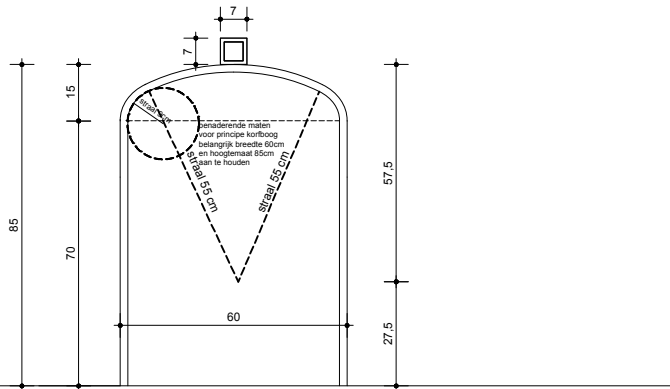
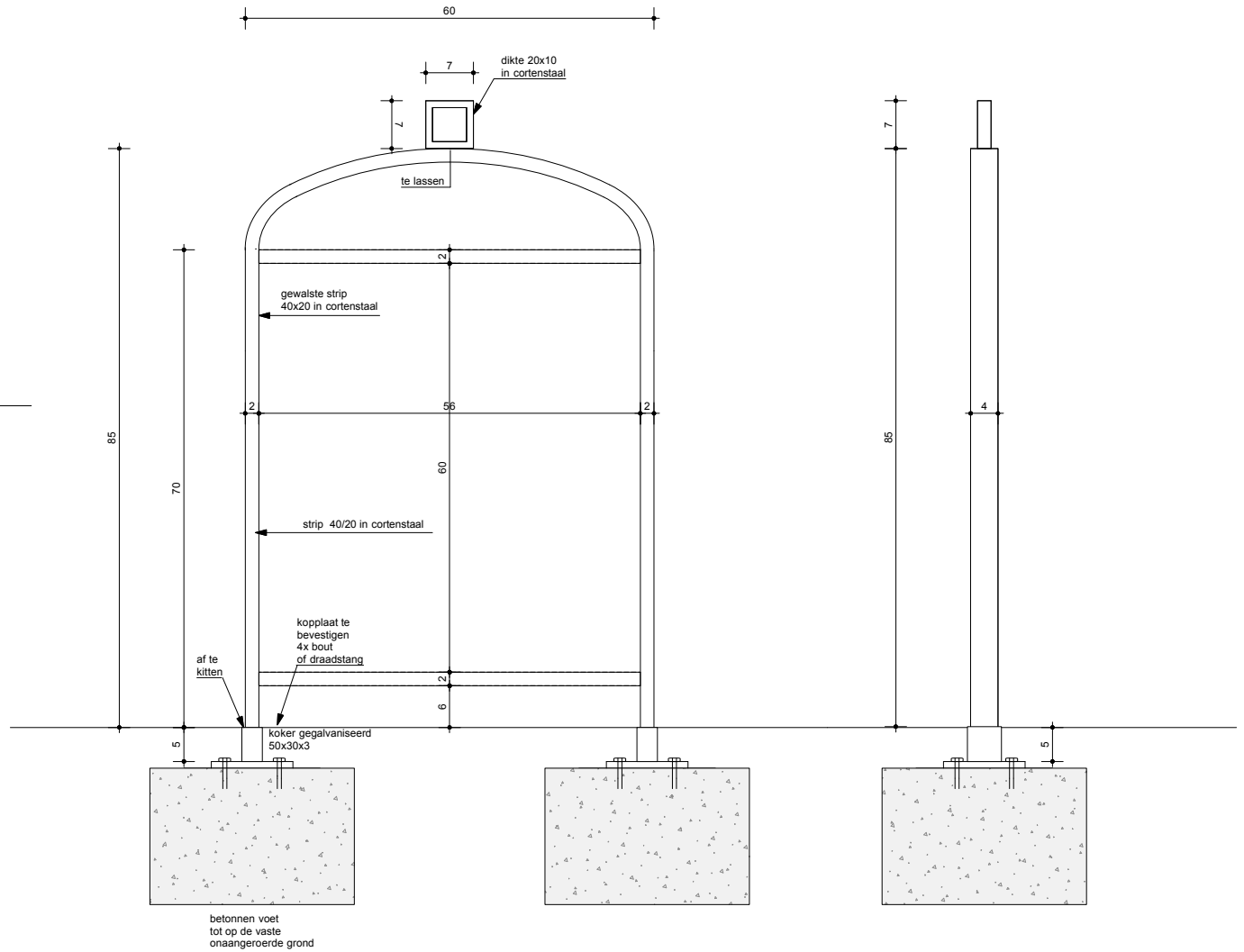
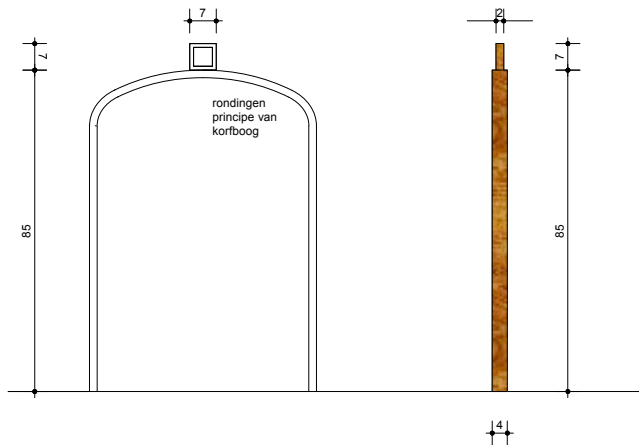

-juiste dimensionering bevestigingspunten/bouten/moeren en stabiliteit  
 te berekenen door uitvoerder  
 -bouten en moeren uitvoeren in rvs of thermisch verzinkt  
 -funderingen NTB

alle maatvoering in centimeters

**FIETSSTEUN BELS LIJNTJE**

SCHAAL 1/10, 1/5

atelier  
 20+03

# VLAGPAAL

---

Dit betreft cortenstalen paal met doelenbewegwijzing.

Criteria voor het plaatsen van een pijl op een vlagpaal (doelenbewegwijzing)

## Buitengebied:

- **Geen commercieel belang**
  - 3 km regel (tot BL, vogelvlucht)
  - Naam + icoon
  - Soorten: Spoorwegerfgoed, natuurgebied, erfgoed, musea, uitkijkpunten
- **Commercieel belang**
  - 1,5 km regel (tot BL, vogelvlucht)
  - Enkel icoon
  - Soorten: Reca, logies, campings

## Kernen:

- **Geen commercieel belang**
  - 1 km regel (tot BL, vogelvlucht)
  - Naam + icoon
  - Soorten: Spoorwegerfgoed, natuurgebied, erfgoed, musea, uitkijkpunten
- **Commercieel belang**
  - 0,5 km regel (tot BL, vogelvlucht)
  - Enkel icoon
  - Soorten: Reca, logies, campings

## BEWEGWIJZERING

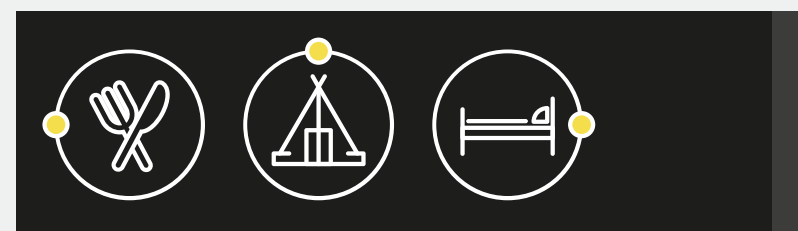
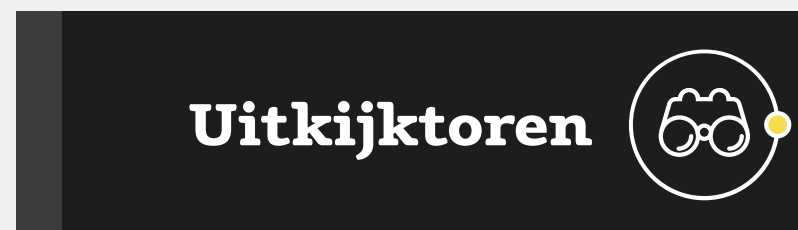

Bestand: 20211007-BL-Vlagpaal-Wegwijzers.ai

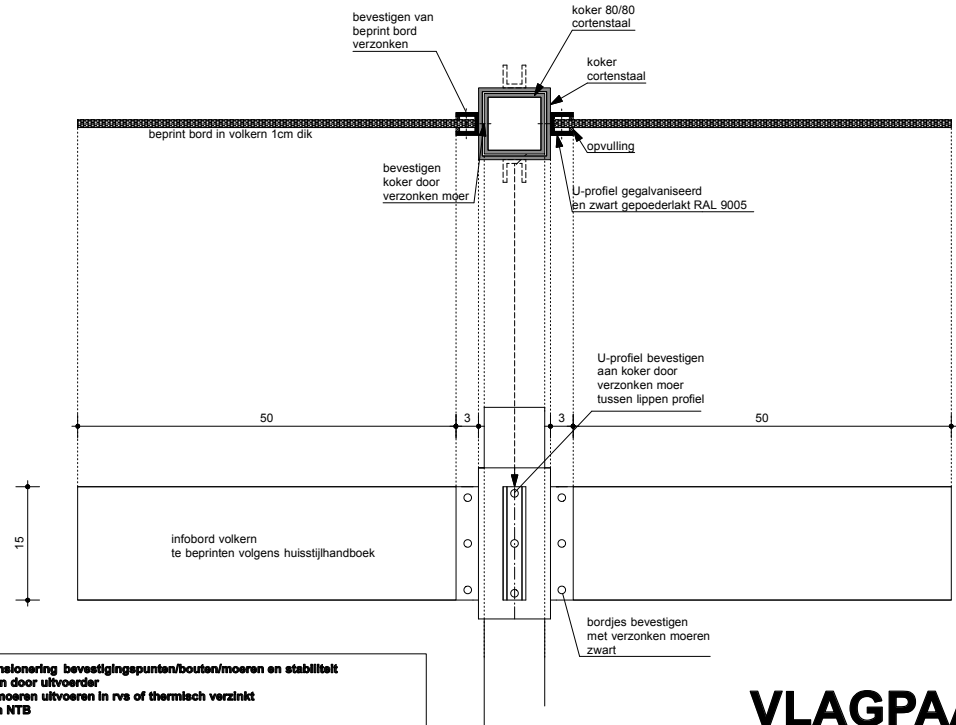
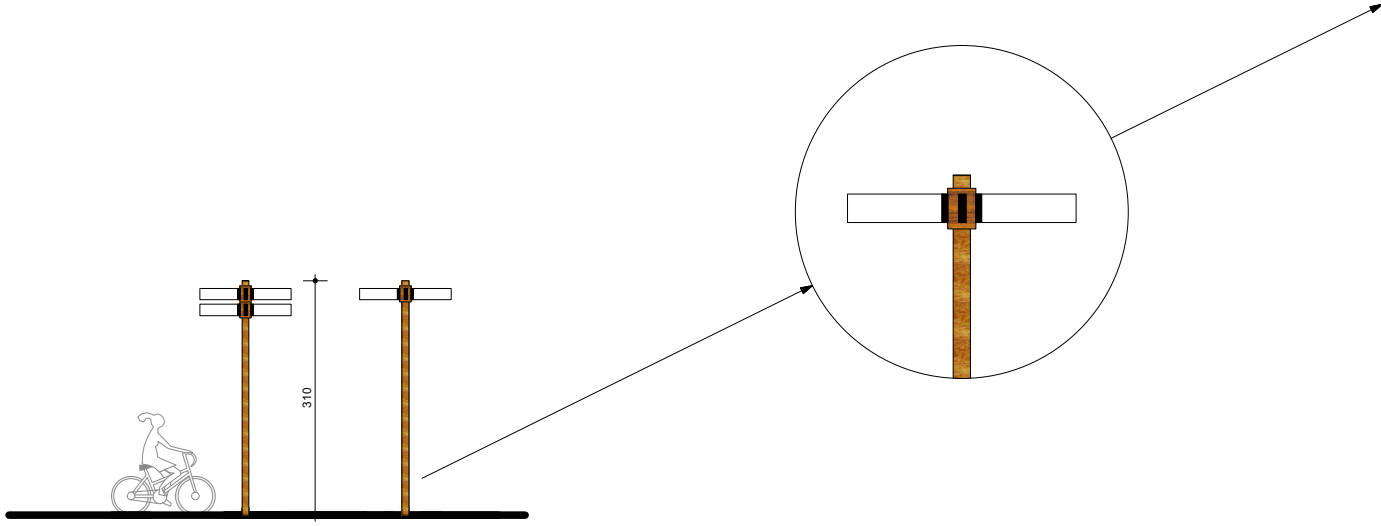

-juiste dimensionering bevestigingspunten/bouten/moeren en stabiliteit te berekenen door uitvoerder  
 -bouten en moeren uitvoeren in rvs of thermisch verzinkt  
 -funderingen NTB

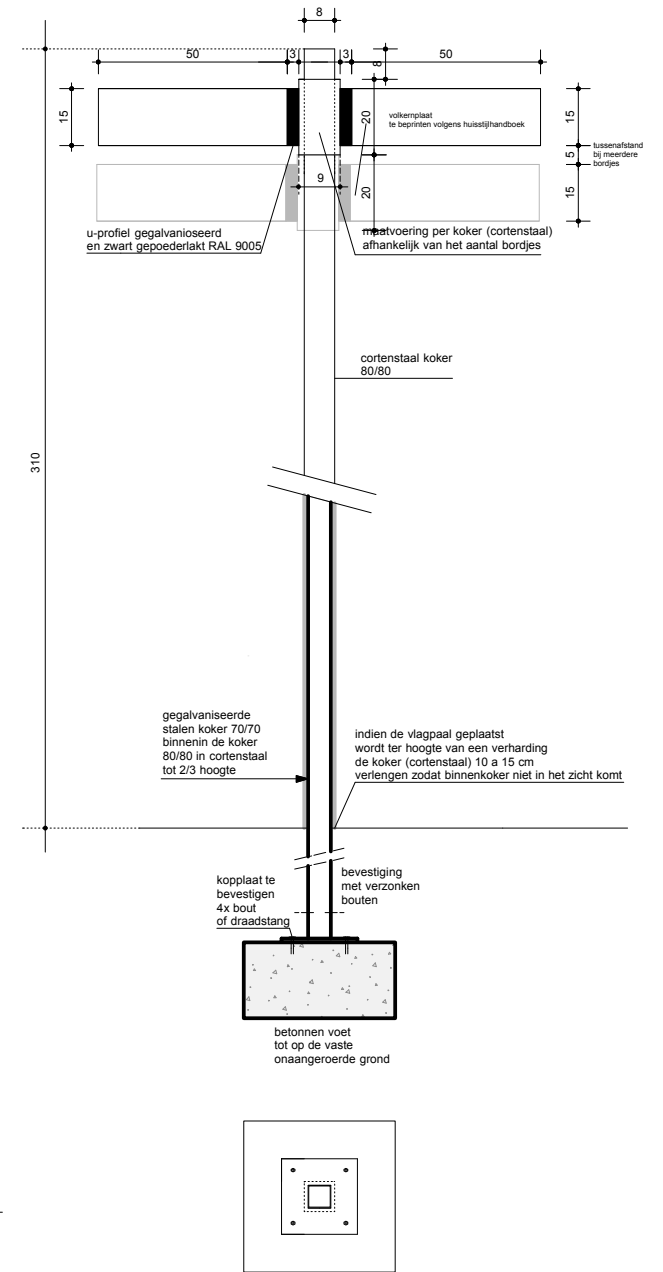

alle maatvoering in centimeters

# VLAGPAAL BELS LIJNTJE

# INFORMATIEBORD

Dit betreft een cortenstalen paal (met hoekige afbuiging) die verwijst naar de wissel van de oude spoorlijn. Aan de paal is een informatiebord bevestigd.

Er wordt per gemeente minimum 1 informatiebord geplaatst. Dit om informatie over het spoorverleden aan te geven.

Extra borden kunnen geplaatst worden op plaatsen waar dit nodig is om extra info te geven.

## LOREM IPSUM DOLOR

### Lorem ipsum dolor sit amet

Diam volutpat commodo sed egestas egestas fringilla. Lacus sed turpis tincidunt id aliquet risus. Enim praesent elementum facilis leo. Hac habitasse platea dictumst vestibulum rhoncus est pellentesque elit ullamcorper.

Sem fringilla ut morbi tincidunt. Est ullamcorper eget nulla facilis etiam dignissim diam quis enim. Id cursus metus aliquam eleifend mi. Eu facilis sed odio morbi quis commodo odio aenean sed. Orci eu lobortis elementum nibh tellus molestie nunc. Sapien et ligula ullamcorper malesuada. Ipsum a arcu cursus vitae congue mauris rhoncus.

Diam volutpat commodo sed egestas egestas fringilla. Lacus sed turpis tincidunt id aliquet risus. Enim praesent elementum facilis leo. Hac habitasse platea dictumst vestibulum rhoncus est pellentesque elit ullamcorper.

Eu facilis sed odio morbi quis commodo odio aenean sed.

### Lorem ipsum dolor sit amet

Diam volutpat commodo sed egestas egestas fringilla. Lacus sed turpis tincidunt id aliquet risus. Enim praesent elementum facilis leo. Hac habitasse platea dictumst vestibulum rhoncus est pellentesque elit ullamcorper.

Sem fringilla ut morbi tincidunt. Est ullamcorper eget nulla facilis etiam dignissim diam quis enim. Id cursus metus aliquam eleifend mi. Eu facilis sed odio morbi quis commodo odio aenean sed.

Orci eu lobortis elementum nibh tellus molestie nunc. Sapien et ligula ullamcorper malesuada.

Diam volutpat commodo sed egestas egestas fringilla. Lacus sed turpis tincidunt id aliquet risus. Enim praesent



# SITUERINGSBORD

Cfr. Informatiebord, maar dan voor situering op het traject. Aan de paal is een situeringsbord bevestigd met overzichtskaart.

Er worden 3 situeringsborden geplaatst:

- Begin (Turnhout)
- Midden (knoop grensstation)
- Einde (Tilburg)

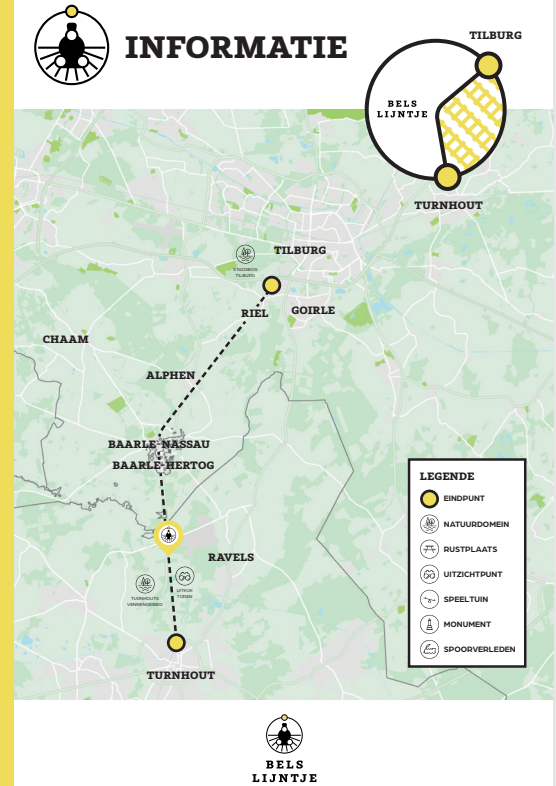

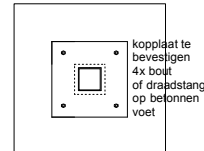
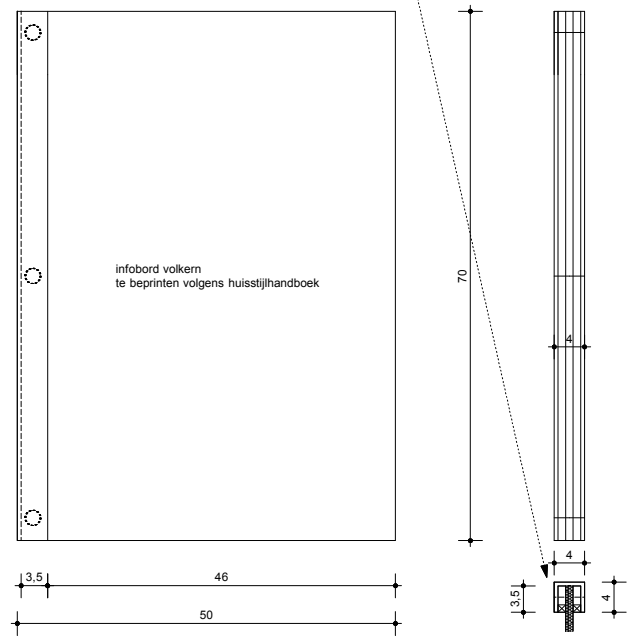
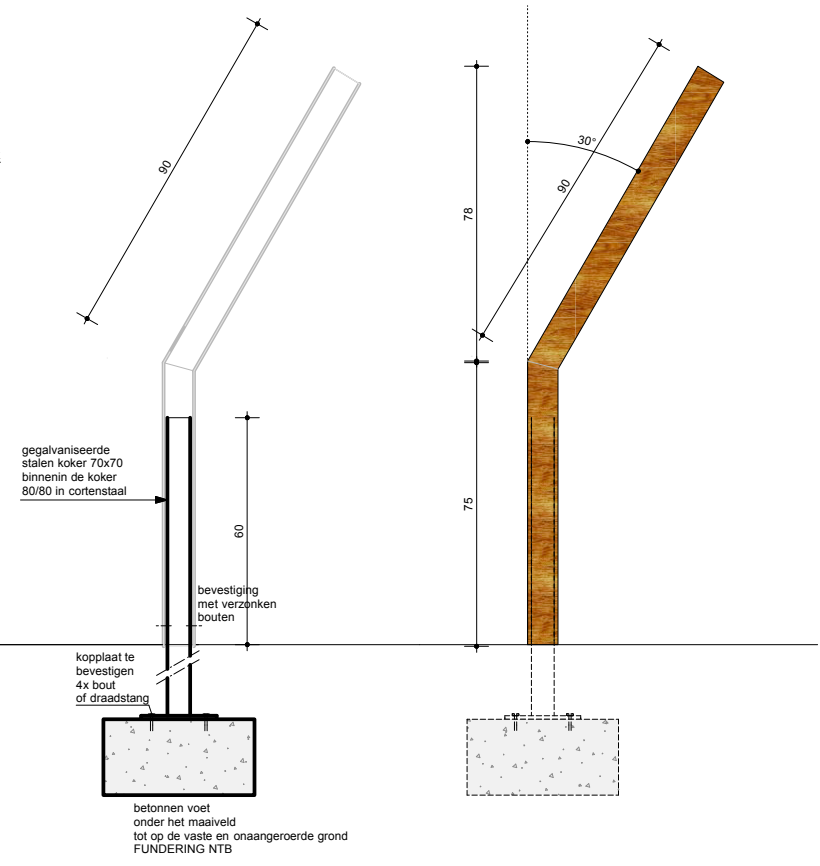
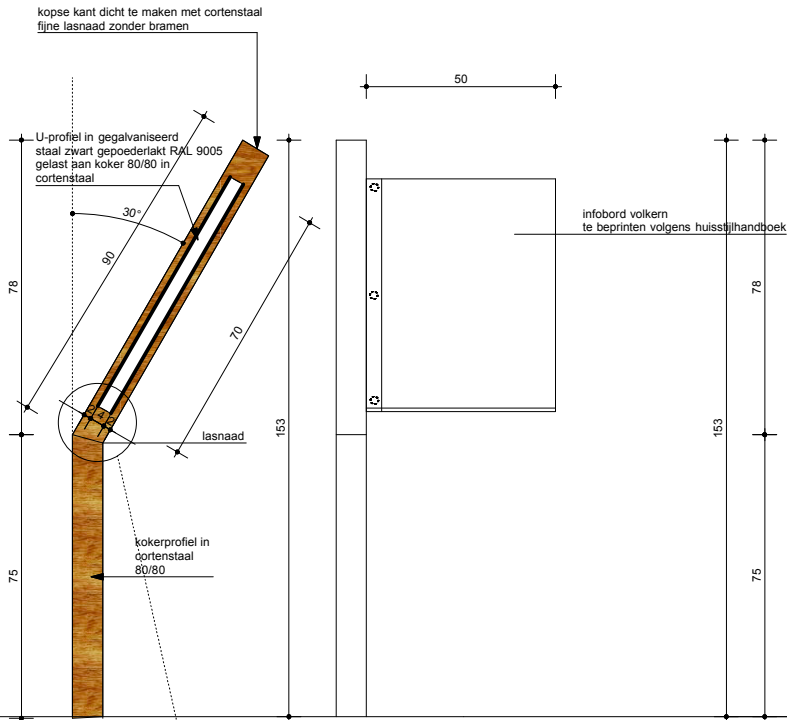
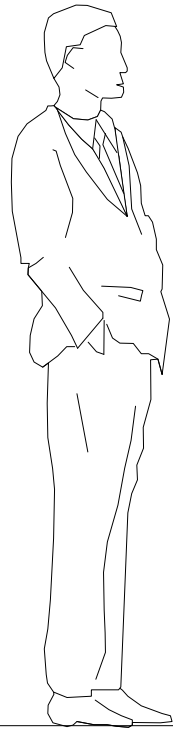

alle maatvoering in centimeters

-juiste dimensionering bevestigingspunten/bouten/moeren en stabiliteit  
te berekenen door uitvoerder  
-bouten en moeren uitvoeren in rvs of thermisch verzinkt  
-funderingen NTB

# INFOBORD BELS LIJTJE

SCHAAL 1/10, 1/5

# IDENTIFICATIEPAALTJE

---

Dit betreft een cortenstalen paal (met hoekige afbuiging) die verwijst naar de wissel van de oude spoorlijn. Op de paal zijn iconen (symbolen) aangebracht met info over de desbetreffende locatie.

De identificatiepaaltjes duiden aan waar er iets te vinden is van het spoorverleden en ze hebben ook een wegwijzerfunctie.

Bestand: 20211007-BL-Identificatiepaal.ai



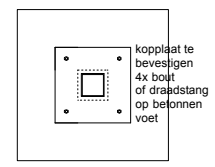
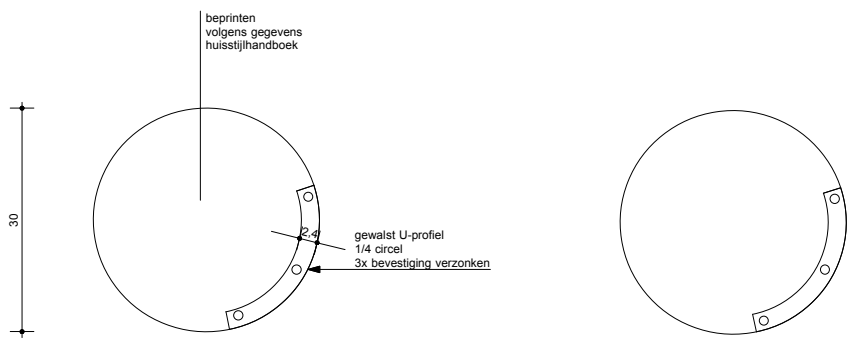
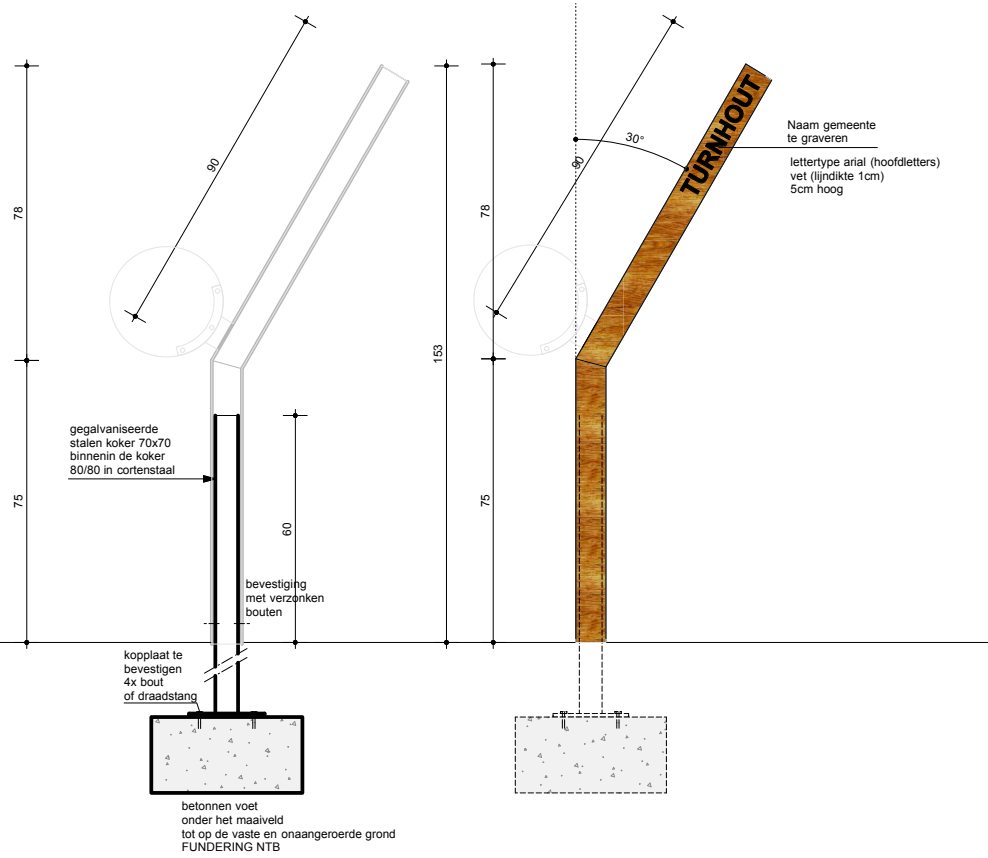
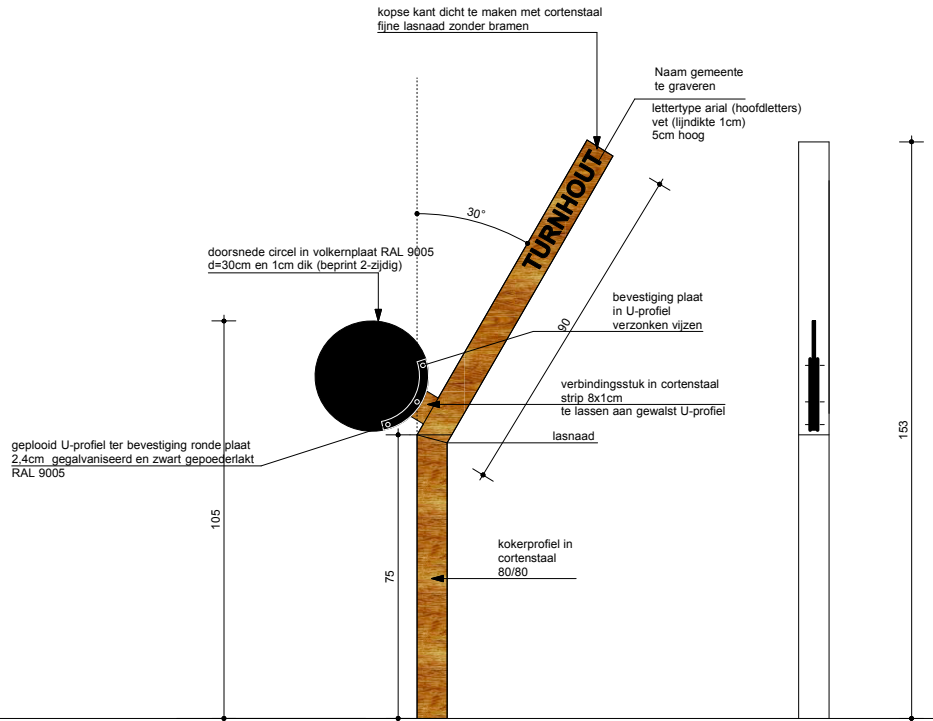

-juiste dimensionering bevestigingspunten/bouten/moeren en stabiliteit te berekenen door uitvoerder  
 -bouten en moeren uitvoeren in rvs of thermisch verzinkt  
 -funderingen NTB

alle maatvoering in centimeters

# IDENTIFICATIEPAALTJE BELS LIJNTJE atelier 20+03

## BANIER VLAGPAAL

---

Dit betreft de cortenstalen paal met banner (vlag) voor aanduiding start/  
eindpunt van het Bels Lijntje.

Er worden in totaal 3 banier vlagpalen geplaatst op het traject:

- Station Tilburg
- Station Turnhout
- Grensovergang Ravels / Baarle-Nassau

Bestand: 20211007-BL-Vlag-60x200cm.ai

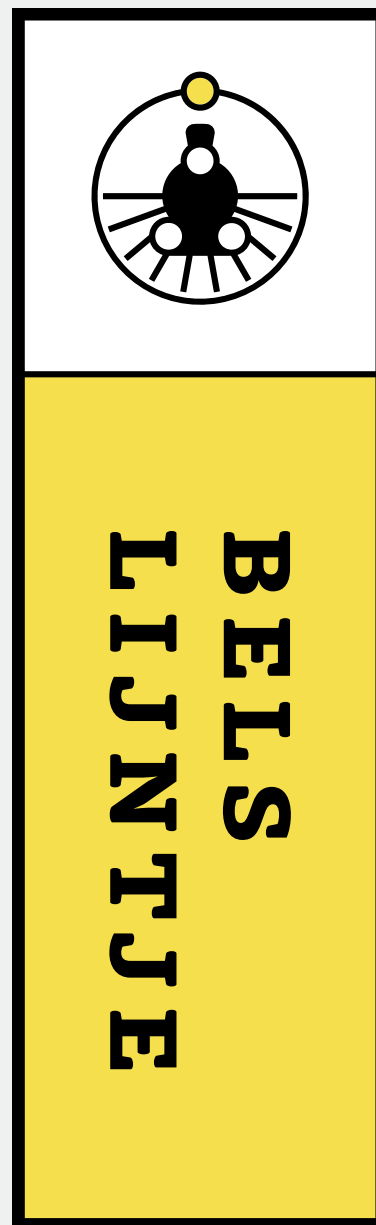

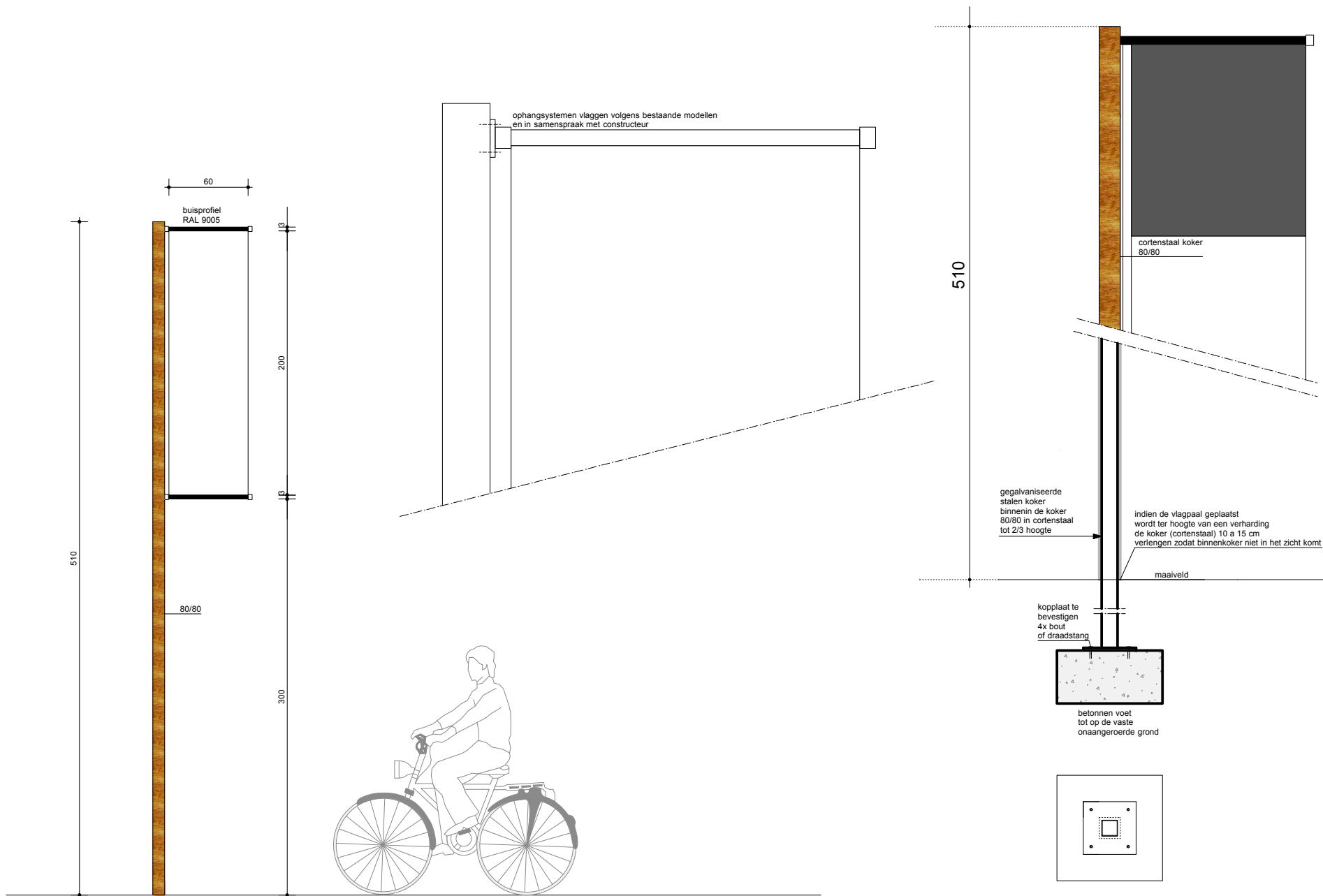

-juiste dimensionering bevestigingspunten/bouten/moeren en stabiliteit te berekenen door uitvoerder  
 -bouten en moeren uitvoeren in rvs of thermisch verzinkt  
 -funderingen NTB

alle maatvoering in centimeters

**BANIERVLAPPAAL BELS LIJNTJE**

atelier  
 20+03

SCHAAL 1/20,1/10

# PLAATSING

---

Elke gemeente bepaalt zelf wanneer de elementen geplaatst worden. Dit is afhankelijk van de (financiële) draagkracht binnen de gemeente.

Wel is er tussen de gemeenten afgesproken om de KM-paaltjes én identificatiepaaltjes voor het einde van 2022 te plaatsen om zo een uniformiteit te verwezenlijken op het traject.

Het engagement dat de gemeenten aangaan betreft:

- Plaatsing KM-paaltjes én identificatiepaaltjes voor einde van 2022
- Trachten binnen een zo kort mogelijke tijd de vooropgestelde basisinfrastructuur te plaatsen

## CONTACT

**atelier20+03** – Kerkstraat 3 – 2300 Turnhout

Tel: +32 (0)496 62 66 48 – [info@twintigplusnuldrie.be](mailto:info@twintigplusnuldrie.be) – [www.twintigplusnuldrie.be](http://www.twintigplusnuldrie.be)

**culd.** – Heizijde 51 – 2300 Turnhout

Tel: +32 (0)14 70 06 46 – [info@culd.be](mailto:info@culd.be) – [www.culd.be](http://www.culd.be)